



**HAYWARD®**

1011733 RevB



# AquaRite™ Série S3

Système de chloration et de commande automatique de piscine

## Manuel du propriétaire



### Table des matières

|                                |    |
|--------------------------------|----|
| Avant de commencer.....        | 3  |
| Montage de l'équipement.....   | 8  |
| Plomberie.....                 | 9  |
| Électricité.....               | 10 |
| Préparation de l'eau.....      | 18 |
| Configuration.....             | 21 |
| Fonctionnement.....            | 23 |
| Fonctionnement à distance..... | 30 |
| Entretien.....                 | 32 |

AQRS340  
AQRS325  
AQRS315

Hayward Industries  
1415 Vantage Park Dr., Suite 400  
Charlotte, NC 28203  
Téléphone : (908) 355-7995  
[www.hayward.com](http://www.hayward.com)

## CONSIGNES DE SÉCURITÉ IMPORTANTES

Observez en tout temps les consignes de sécurité de base, que voici quand vous utilisez cet équipement électrique :

### LISEZ ET SUIVEZ TOUTES LES INSTRUCTIONS

- Utiliser des conducteurs en cuivre seulement
- Couper tous les circuits d'alimentation CA pendant l'installation.
- **▲ AVERTISSEMENT** – Pour réduire les risques de blessures, ne permettez pas aux enfants d'utiliser ce produit sauf s'ils sont sous surveillance étroite en tout temps.
- Les systèmes au sel Hayward sont conçus, testés et vendus en tant que systèmes et sont certifiés par plusieurs agences dans le monde, chaque élément des systèmes répondant à toutes les certifications requises et aux exigences légales correspondantes. L'utilisation de cellules génériques non testées et non certifiées (ou de circuits imprimés génériques) avec des produits de chloration au sel Hayward authentiques pourrait entraîner une défaillance prématurée du produit.
- Conformément aux conditions générales de toute garantie applicable, l'utilisation d'une cellule de chloration au sel de rechange non authentifié par Hayward sur tout produit d'automatisation ou de chloration Hayward annulera toute garantie.
- Une borne de couleur verte est située à l'intérieur du compartiment de câblage. Pour réduire les risques d'électrocution, cette borne doit être branchée au dispositif de mise à la terre fourni dans le panneau de distribution électrique avec un fil de cuivre en continu de dimension équivalente au conducteur d'alimentation de l'équipement.
- Les éléments métalliques installés sur le terrain, comme les rails, les échelles, les drains ou autres ferures semblables, à moins de 3 m de la piscine, du spa ou de la cuve thermique, doivent être raccordés au conducteur de terre de l'équipement avec des conducteurs en cuivre de calibre minimal de 8 AWG É.-U./6 AWG Canada.
- **AVIS AUX UTILISATEURS** : Ce produit destiné au contrôle doit être utilisé uniquement conformément aux instructions de cette étiquette. L'utilisation d'un produit antiparasitaire dans des conditions dangereuses constitue une infraction en vertu de la Loi sur les produits antiparasitaires.

### **▲ AVERTISSEMENT**

- **RISQUE D'INGESTION** : Ce produit contient une pile bouton ou plate.
- La **MORT** ou des blessures graves peuvent se produire en cas d'ingestion.
- L'ingestion d'une pile bouton ou plate peut provoquer des **brûlures chimiques internes** en seulement **2 heures**.
- **TENIR** les piles neuves ou usagées **HORS DE PORTÉE DES ENFANTS**.
- En cas de suspicion d'ingestion ou d'introduction d'une pile dans une quelconque partie du corps, **consulter immédiatement un médecin**.



- **▲ AVERTISSEMENT** – Même les piles usagées peuvent entraîner la mort ou des blessures graves.
- **▲ AVERTISSEMENT** – Appeler un centre antipoison local pour obtenir des renseignements sur le traitement.
- **▲ AVERTISSEMENT** – Retirer et recycler immédiatement les piles usagées ou les mettre au rebut conformément à la réglementation locale et les tenir à l'écart des enfants. Ne PAS jeter les piles avec les ordures ménagères ni les incinérer.
- **▲ AVERTISSEMENT** – Ce produit contient des piles non rechargeables. Ne PAS forcer la décharge ni la recharge des piles, ni les démonter, les chauffer à une température supérieure à 85 °C ni les incinérer.



# HAYWARD®

Cela peut entraîner des blessures dues à un échappement, une fuite ou une explosion provoquant des brûlures chimiques.

- **▲ AVERTISSEMENT** – Ce produit contient des piles non remplaçables. Ne JAMAIS tenter, pour quelque raison que ce soit, de retirer ou de remplacer la pile installée en usine.
- **▲ AVERTISSEMENT** – Les piles non rechargeables ne doivent pas être rechargées.

**AVIS** – Ce produit contient une pile plate Panasonic BR1225.

**AVIS** – La tension nominale de la pile contenue dans ce produit est de 3 V.

## Certificat de conformité

Produit : AQRS3 & AQRS3 Omni Series

Réglementation de la CPSC : Norme de sécurité portant sur les piles boutons ou plates et les produits de consommation contenant ces piles  
Underwriters Laboratories UL 4200A-2023

Fabricant : Hayward Industries  
1415 Vantage Park Drive, Suite 400, Charlotte, NC 28203  
Téléphone du service technique : 908-355-7995

Lieu de fabrication : Hayward Industries, 61 Whitecap Drive, N. Kingstown, RI 02852

Date de fabrication : Le numéro de série se compose de 14 caractères  
Exemple de numéro de série : 1A23045-1045631  
Les 3e et 4e chiffres correspondent à l'année  
Les 5e à 7e chiffres correspondent au numéro de jour dans l'année  
L'exemple ci-dessus indique que le produit a été fabriqué au 45e

jour de l'année 2023.

Rapport d'essai élaboré par : Hayward Industries  
One Hayward Industrial Drive, Clemmons, NC 27012  
Téléphone : 908-355-7995  
Date du rapport d'essai : Mars 2024

Je certifie par la présente que le ou les produits finis visé(s) par le présent certificat sont conformes aux règles, interdictions, normes et règlements énoncés aux présentes, et que les renseignements contenus dans ce certificat sont véridiques et exacts au meilleur de ma connaissance et selon les informations dont je dispose et ma conviction. Je comprends et reconnais qu'il constitue une infraction criminelle fédérale aux États-Unis de faire sciemment et volontairement toute déclaration, représentation ou omission matériellement fausse, fictive ou frauduleuse dans le présent certificat.

Fonctionne uniquement avec une véritable cellule  
de sel Hayward de la série S3



Certified to  
NSF/ANSI Standard 50

Omni non évalué par la NSF

## CONSERVEZ CES INSTRUCTIONS



## Déclaration de la FCC

Cet appareil est conforme à la partie 15 des règlements de la FCC. L'utilisation est sujette aux deux conditions ci-après : (1) Cet appareil ne doit pas provoquer des interférences nuisibles, et (2) cet appareil doit accepter les interférences reçues, y compris les interférences qui pourraient entraîner un fonctionnement indésirable.

Les changements ou modifications non expressément approuvés par Hayward peuvent annuler l'autorisation donnée à l'utilisateur de faire fonctionner cet équipement.

REMARQUE : Cet équipement a subi des essais prouvant sa conformité aux limites prescrites pour les dispositifs numériques de Classe B, selon la partie 15 des règles de la FCC. Ces limitations sont définies afin de fournir une protection raisonnable contre des interférences dommageables en cas d'installation domestique. Cet équipement produit, utilise et peut irradier de l'énergie de fréquence radio et, s'il n'est pas installé ou utilisé conformément aux instructions, peut causer une interférence dommageable pour les radiocommunications. Toutefois, il n'y a aucune garantie qu'il ne se produira pas d'interférences dans une installation donnée. Si cet équipement cause des interférences nuisibles à la réception radiophonique ou télévisuelle, ce qui peut être vérifié en éteignant, puis en rallumant l'équipement, l'utilisateur est invité à essayer de corriger l'interférence en prenant une ou plusieurs des mesures suivantes :

- Réorienter l'antenne réceptrice ou la placer à un autre endroit.
- Augmenter la distance entre l'équipement et le récepteur.
- Raccorder l'équipement à une prise d'un circuit différent de celui auquel le récepteur est connecté.
- Consulter votre concessionnaire ou un technicien expérimenté en radio/télévision.

## Déclaration d'Industrie Canada

Cet appareil numérique de classe B est conforme à la norme canadienne ICES-003.

Cet appareil numérique de classe B est conforme à la norme NMB-003 du Canada.

Le terme « IC » avant le numéro de certification/d'enregistrement signifie seulement que les spécifications techniques d'Industrie Canada ont été respectées.

## Avant de commencer

L'AquaRite<sup>MD</sup> S3 est un système de génération de chlore automatique avec des fonctions de commande pour la désinfection de la piscine ou du spa. La génération de chlore nécessite une concentration de sel (chlorure de sodium) dans l'eau de la piscine. La conception unique de l'AquaRite S3 permet une large gamme de concentrations de sel, ce qui assure une production efficace de chlore, quel que soit le taux de sel. L'AquaRite S3 assainit automatiquement votre piscine en transformant le sel en chlore libre qui tue les bactéries et les algues dans la piscine. Le chlore redeviendra du chlorure de sodium après avoir tué les bactéries. Ces réactions se recyclent continuellement, ce qui permet d'éliminer tout besoin d'ajouter des produits chimiques désinfectants dans votre piscine. La seule fois où vous aurez à ajouter du sel à la piscine est lors du remplissage pour compenser une perte d'eau suite à un lavage à contre-courant, à un drainage ou à des éclaboussements (et non de l'évaporation).

L'AquaRite S3 offre également des fonctions de commande pour plus de commodité dans la gestion de la piscine et du spa. Les fonctions intégrées comprennent le contrôle de la pompe de filtration à vitesse variable, le contrôle de la pompe de filtration à vitesse unique (nécessitant un relais intelligent), le contrôle du chauffage, la détection de la couverture de piscine, etc.



Le système AquaRite S3 est disponible en trois modèles avec l'AQRS340 conçu pour répondre aux besoins d'assainissement de la plupart des piscines privées de capacité pouvant aller jusqu'à 40 000 gallons (150 000 litres) ou de la plupart des piscines commerciales pouvant aller jusqu'à 25 000 gallons (95 000 litres). Vérifiez les codes locaux pour d'autres restrictions. La quantité réelle de chloration requise pour désinfecter convenablement une piscine varie en fonction du nombre de baigneurs, des précipitations, de la température et de la propreté de la piscine.

Utilisez le modèle AquaRite S3 adapté à votre piscine (les exigences d'installation et de montage sont les mêmes pour tous les modèles) :

AQRS340 – pour les piscines d'une capacité allant jusqu'à 40 000 gallons

AQRS325 – pour les piscines d'une capacité allant jusqu'à 25 000 gallons

AQRS315 – pour les piscines d'une capacité allant jusqu'à 15 000 gallons

## Ce qui est inclus

Avant de procéder à l'installation du système AquaRite S3, vérifiez que les éléments suivants se trouvent dans l'emballage :

- Bloc électronique AquaRite S3
- Capteur de débit
- Cellule électrolytique

## Ce qui N'EST PAS inclus

Voici quelques-uns des éléments supplémentaires dont vous pourriez avoir besoin pour effectuer votre installation :

- Fil/conduit pour connexion 115 VCA ou 230 VCA du panneau principal vers l'AquaRite S3
- Fil/conduit pour pompe de filtration
- Fil pour commande de chauffage à distance
- Relais intelligent Hayward – requis pour la commande de la pompe de filtration à vitesse unique
- Capteurs de température (capteur d'eau nécessaire pour la commande du chauffage, capteur d'air nécessaire pour le contrôle du gel de la recirculation)
- Matériel de montage (vis, boulons, etc.) pour le montage de l'AquaRite S3
- Outils et colle PVC pour l'installation du TurboCell et du capteur de débit

**REMARQUE :** Hayward ne recommande pas d'utiliser l'AquaRite S3 pour générer du brome.

**REMARQUE :** Avant de procéder à l'installation de ce produit dans le cadre d'un système de purification d'eau saline dans une piscine ou dans un spa utilisant de la pierre naturelle pour les margelles ou pour les patios/terrasses adjacents, il vous faut consulter un spécialiste qualifié en pose de pierre concernant le type, l'installation et le scellant (le cas échéant) appropriés de même que pour l'entretien de la pierre utilisée autour d'une piscine saline utilisant un générateur de chlore électronique dans votre emplacement et selon votre cas particulier.

**REMARQUE :** Il est déconseillé d'utiliser de l'acide sec (bisulfate de sodium) pour ajuster le pH de la piscine, en particulier dans les régions arides où l'eau de la piscine est sujette à une évaporation excessive et n'est généralement pas diluée avec un ajout d'eau douce. L'acide sec peut provoquer une accumulation de sous-produits susceptibles d'endommager votre cellule de chloration.



# HAYWARD®

Les fonctions et les caractéristiques décrites dans ce manuel supposent que l'AquaRite S3 utilise la dernière version du micrologiciel disponible auprès de Hayward. Pour l'AquaRite S3, un port USB est utilisé pour les mises à niveau du micrologiciel. Le dernier micrologiciel est disponible sur la page produit d'AquaRite S3 sur le site Web de Hayward. Pour obtenir des instructions sur la mise à niveau du micrologiciel, reportez-vous à la page 22.

Bien que l'AquaRite S3 soit facile à utiliser, il est important de lire complètement ce manuel avant d'essayer d'installer, de configurer et d'utiliser l'appareil.

## Fonctionnalités

L'AquaRite S3 offre les fonctionnalités suivantes :

- peut générer du chlore en utilisant une large gamme de concentrations de sel de 1 200 PPM à 8 000 PPM
- peut contrôler et planifier une pompe à vitesse variable (VSP) Hayward à l'aide de la connexion RS-485 interne, une VSP Pentair à l'aide d'un convertisseur Hayward HLPMPCONV (vendu séparément) ou une pompe à vitesse unique à l'aide d'un relais intelligent Hayward (vendu séparément)
- peut contrôler un chauffe-eau au gaz, une thermopompe ou tout autre chauffe-eau qui utilise une connexion à distance marche/arrêt à basse tension (nécessite un capteur de température d'eau Hayward vendu séparément)
- entrées pour capteurs de température d'eau et d'air (capteurs de température vendus séparément)
- connexion pour capteur de débit utilisée pour détecter le débit d'eau
- connexion pour détection de couverture de piscine (baisse la production de chlore lorsque la piscine est couverte)
- peut être alimenté en 115 ou en 230 VCA.
- permet un contrôle du gel de la recirculation, allumant la pompe de filtration automatiquement afin d'empêcher le gel (nécessite un capteur de température d'air Hayward vendu séparément)

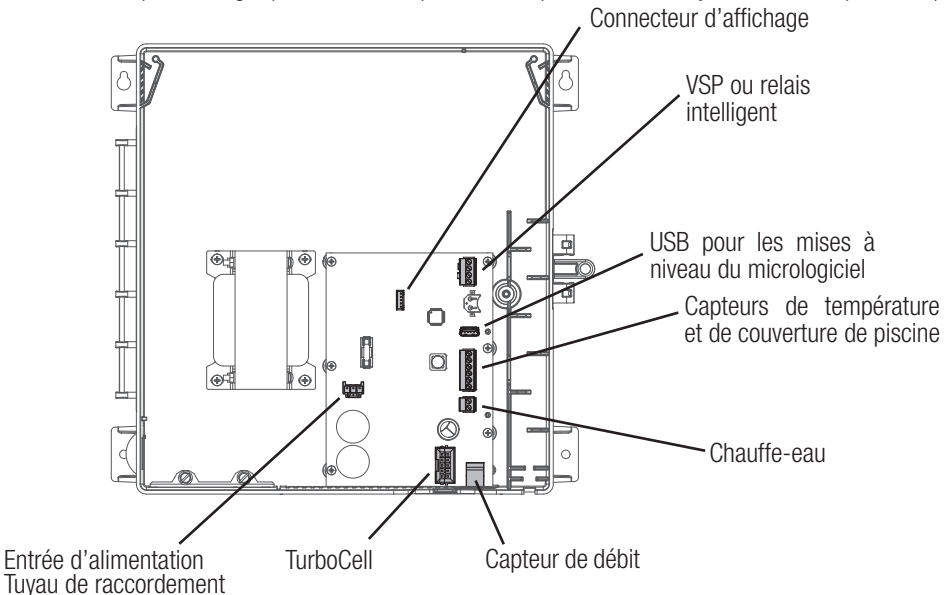



# HAYWARD®

## Retrait du panneau avant

**DANGER de mort, de blessure ou de dégât matériel si la procédure n'est pas respectée.** Le retrait du panneau à face neutre est requis pour cette installation. Il vous FAUT couper l'alimentation du panneau AquaRite S3 avant de retirer le panneau à face neutre. Cela signifie un arrêt complet de l'alimentation de l'ensemble du panneau AquaRite S3.

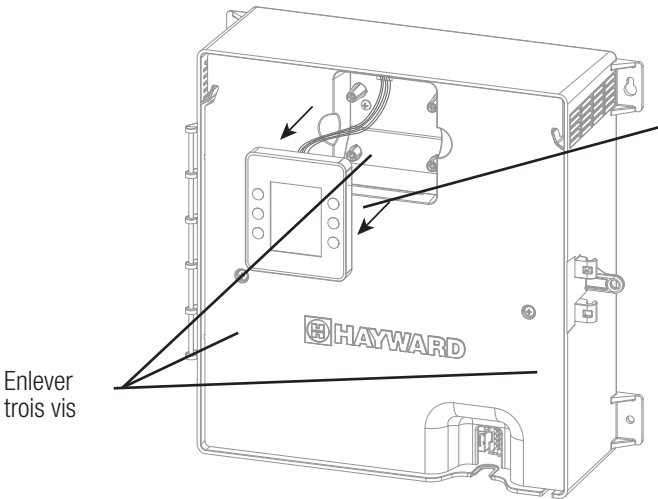

Retirez l'écran du panneau en le saisissant avec votre main (aucun outil requis). Ensuite, retirez les trois vis et retirez le panneau en plastique de l'enceinte. Il n'est pas nécessaire de déconnecter le câblage de l'affichage.

## Étapes d'installation

Vous trouverez les détails de chaque étape d'installation aux pages suivantes :

1. Montage de l'équipement (page 8)
  - Bloc principal AquaRite S3
  - Capteurs de température en option
2. Plomberie (page 9)
  - TurboCell
  - Capteur de débit
3. Câblage électrique (page 10)
  - Haute tension
  - Câblage basse tension (relais intelligent, VSP, chauffe-eau, capteurs, capteur de débit et TurboCell)
4. Préparer l'eau de la piscine (page 18)
  - Chimie de l'eau en général
  - Sel
5. Démarrage du système (page 20)
  - Configuration
  - Fonctionnement



# HAYWARD®

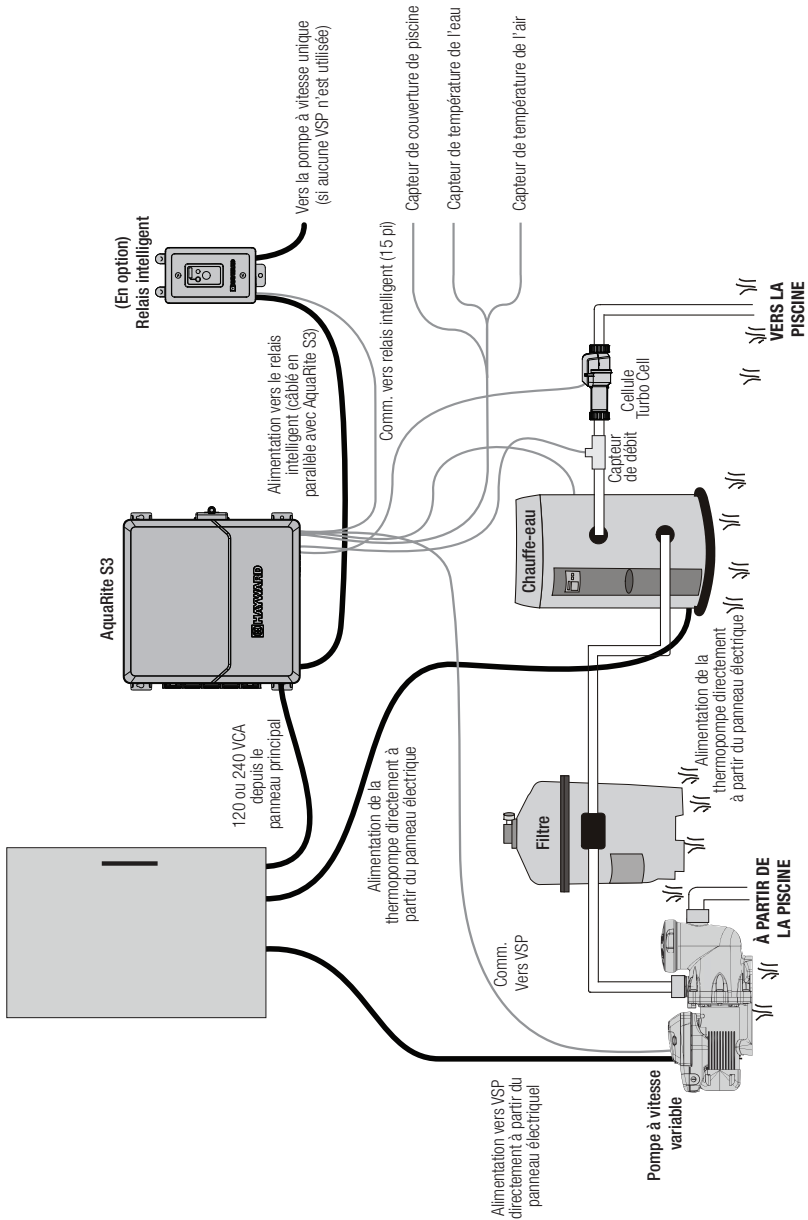

## Montage de l'équipement

### Enceinte AquaRite S3

L'AquaRite S3 est contenu dans une enceinte parfaitement adaptée au montage à l'extérieur. Le système de commande doit être monté à une distance horizontale minimale de 6 pi (2 m) de la piscine/du spa (ou plus si les codes locaux l'exigent). L'AquaRite S3 est conçu pour un montage vertical sur une surface plane avec les entrées défonçables orientées vers le bas. Étant donné que l'enceinte est ventilée (disperse la chaleur à partir de l'intérieur de la boîte), il est important de ne pas bloquer les quatre côtés du système de contrôle. Ne montez pas l'AquaRite S3 derrière un panneau ou dans un endroit clos. Des bouchons sont prévus pour sceller toutes les entrées défonçables non utilisées.

Lors de la sélection d'un emplacement de montage, notez que les câbles standard fournis avec le capteur de débit et la TurboCell inclus, ainsi que les accessoires en option, tels que les capteurs de température Hayward, mesurent tous 15 pieds (5 m) de long. Essayez de monter l'AquaRite S3 à une hauteur/un emplacement où l'écran et le clavier peuvent être facilement utilisés. Sélectionnez le matériel de montage approprié compte tenu de la taille et du poids de l'appareil. Les supports de montage de l'AquaRite S3 ont besoin de 4 vis/boulons de montage au total pour fixer l'AquaRite S3 à la surface de montage.

### Capteurs de température (vendus séparément)

Si vous utilisez la fonction de chauffage ou la fonction de protection contre le gel de la recirculation, l'AquaRite S3 aura besoin d'utiliser des capteurs de température Hayward. Reportez-vous aux informations suivantes pour les instructions de montage.

#### Capteur d'eau (requis pour le contrôle du chauffage)

Ce capteur sert à mesurer la température de la piscine/du spa et est installé dans la tuyauterie de filtration après le filtre, mais avant les chauffe-eau solaires ou conventionnels – reportez-vous au schéma d'ensemble de plomberie.

1. Percez un trou de 3/8 po (10 mm) de diamètre dans la tuyauterie en PVC et retirez tous les copeaux et les bavures.
2. Insérez le capteur jusqu'à ce que le collier avec joint torique affleure le trou.
3. Placez le collier de serrage sur le capteur et serrez doucement jusqu'à ce que le joint torique assure une étanchéité suffisante. Évitez de trop serrer.

#### Capteur d'air (requis pour la protection contre le gel de la recirculation)

Montez le capteur d'air à l'extérieur sur une surface à faible conductivité thermique. **IMPORTANT** : Le montage du capteur d'air ne doit pas se faire à la lumière directe du soleil.

## Plomberie

Assurez-vous que l'installation de l'AquaRite S3 ne constitue pas une interconnexion avec l'approvisionnement local en eau potable. Consultez les codes de plomberie locaux.

L'AquaRite S3 est fourni avec une TurboCell, un capteur de débit et des raccords de cellule.

Le capteur de débit et la cellule doivent être raccordés à la conduite de retour vers la piscine/le spa. L'installation se trouve de préférence **après** (en aval) tous les équipements de la piscine (filtre, chauffe-eau, solaire, etc.). La cellule électrolytique et le raccord en T du capteur de débit sont conçus pour être raccordés à un tuyau en PVC de 2 po (51 mm). Les adaptateurs (non inclus) peuvent être utilisés pour les systèmes avec une tuyauterie de 1½ po (38 mm).

Pour installer correctement la plomberie, reportez-vous au schéma d'ensemble à la page 7. La configuration de recharge n° 1 montre que le capteur de débit peut également se trouver devant la cellule. Les configurations n° 2 et n° 3 permettent la chloration de la piscine et du spa pendant l'opération de débordement du spa, mais empêchent la surchloration du spa pendant l'opération « spa uniquement ». N'utilisez jamais la configuration n° 4.

**Capteur de débit :** **IMPORTANT :** Un tuyau droit d'au moins 12 po (25 cm) doit être installé avant le capteur de débit (en amont). Si le capteur est raccordé après la cellule, celle-ci peut être placée à 12 po (25 cm) du tuyau droit. Pour assurer un bon fonctionnement, vérifiez que la flèche sur le capteur de débit (situé au-dessus de l'hexagone gris) pointe dans la direction du débit d'eau.

**Cellule électrolytique :** Installez à l'aide des raccords fournis. Serrez les raccords **À LA MAIN** pour plus d'étanchéité. Pour les systèmes combinés piscine/spa avec débordement, utilisez les configurations n° 2 ou n° 3 ci-dessus pour permettre la chloration de la piscine et du spa pendant le débordement, tout en empêchant la surchloration lors de l'utilisation du spa uniquement.

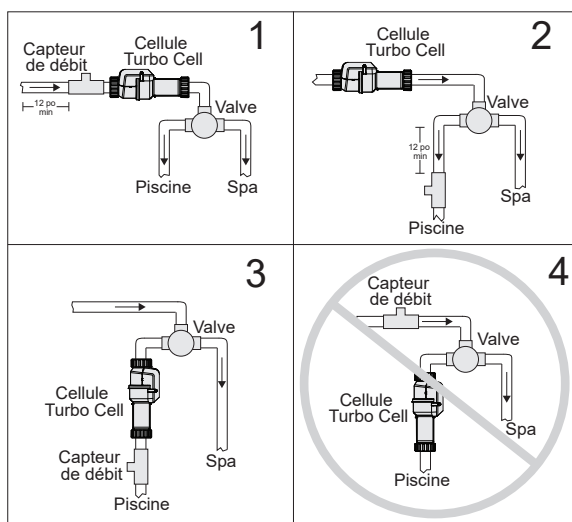



# HAYWARD®

## Électrique

L'AquaRite S3 a besoin de raccordements haute et basse tensions. Une connexion haute tension sera établie avec l'AquaRite S3 pour alimenter l'appareil. Des connexions basse tension seront effectuées sur les capteurs, le câblage de la VSP, le relais intelligent en option, le câblage du chauffage, entre autres. Des entrées défonçables sont prévues dans l'enceinte pour le câblage haute tension. Une canalisation basse tension à l'intérieur de l'enceinte assurera une séparation du câblage et organisera le câblage basse tension entrant dans l'enceinte AquaRite S3. Reportez-vous au schéma ci-dessous pour l'emplacement des entrées défonçables et des chemins de câblage internes.

- Veiller à ce que l'alimentation soit déconnectée avant d'effectuer toute installation électrique
- Respecter tous les codes locaux et NEC (CEC, le cas échéant)
- Utiliser des conducteurs en cuivre seulement
- Toujours couper l'alimentation de l'AquaRite S3 avant de retirer le panneau avant

Vue intérieure

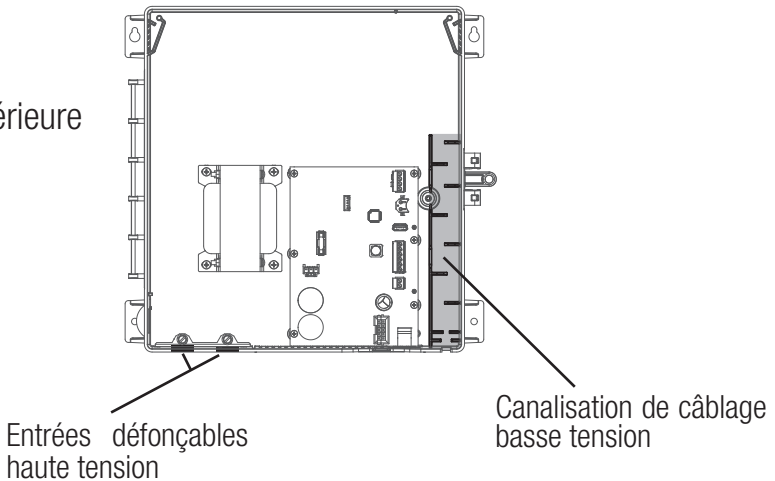

Vue de dessous

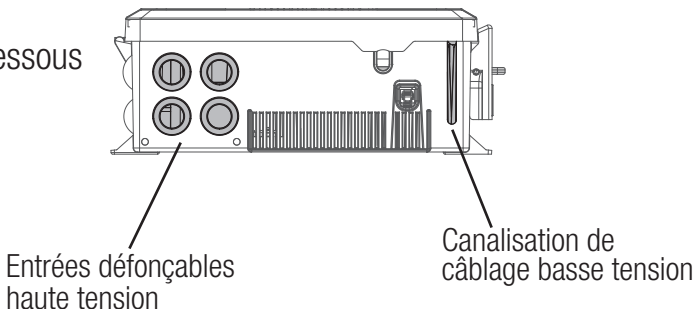



# HAYWARD®

## Câblage haute tension

### Entrée d'alimentation

Si l'AquaRite S3 contrôle une pompe VSP ou une pompe à vitesse unique à l'aide d'un relais intelligent, il doit être alimenté en continu. Une planification sera créée pour la pompe, et l'AquaRite S3 générera du chlore uniquement lorsque la pompe est en marche. Si l'AquaRite S3 ne contrôle pas la pompe de filtration, il doit être câblé du côté charge de la minuterie de la pompe ou en parallèle avec la pompe de filtration. Cela garantira que l'AquaRite S3 s'allumera avec la pompe et ne générera de chlore que lorsque la pompe est en marche. S'il n'est pas câblé de cette manière, le capteur de débit activera/désactivera la fonction de chloration.

### Connexion d'alimentation

L'AquaRite S3 peut être alimenté en 115 VCA (2A) ou en 230 (1A) VCA. Il n'est pas nécessaire de sélectionner manuellement ou d'utiliser différentes bornes d'entrée, l'AquaRite S3 détectera automatiquement la tension d'entrée. Un faisceau de câblage est inclus et se branche dans le connecteur d'alimentation illustré ci-dessous. Des serre-fils sont prévus pour raccorder le faisceau à l'alimentation d'entrée. Connectez le faisceau conformément au schéma ci-dessous. Connectez le fil de terre à l'une des vis de terre vertes comme illustré.

Pour les modèles canadiens, l'AquaRite doit être branché à un circuit protégé par un disjoncteur de fuite à la terre de classe A.

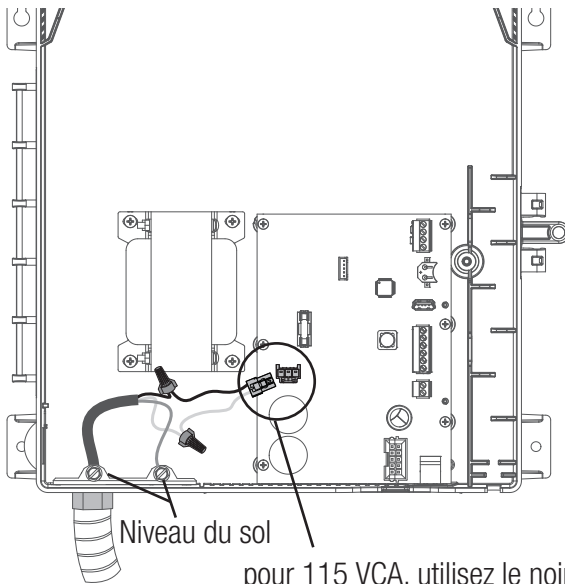

pour 115 VCA, utilisez le noir (L1) et le gris (N)  
OU  
pour 230 VCA, utilisez le noir (L1) et le gris (L2)



# HAYWARD®

## Si l'AquaRite S3 contrôle une pompe de filtration à vitesse unique à l'aide d'un relais intelligent

Utilisez cette méthode de câblage lorsque l'AquaRite S3 contrôle une pompe de filtration à vitesse unique avec un relais intelligent. Le relais intelligent et l'AquaRite S3 sont alimentés en continu comme indiqué. L'AquaRite S3 contrôlera le fonctionnement du relais intelligent à l'aide du câblage de communication basse tension. Les schémas ci-dessous montrent le câblage pour 115 VCA et 230 VCA.

115 VCA  
Pompe à vitesse unique

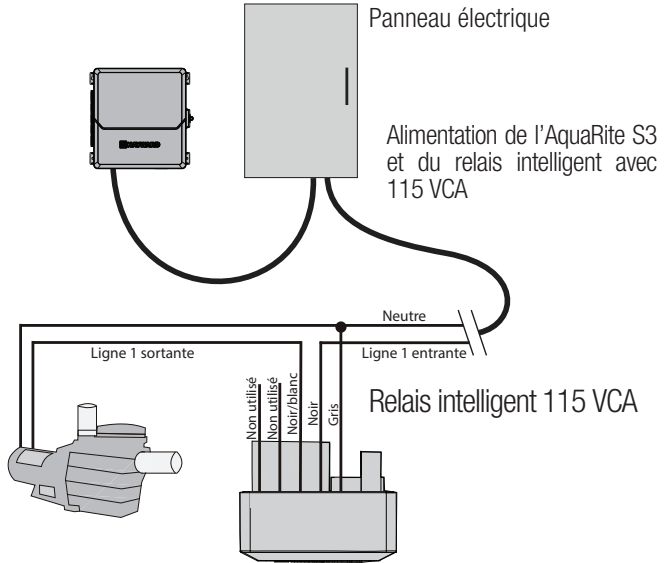

OU

230 VCA  
Pompe à vitesse unique

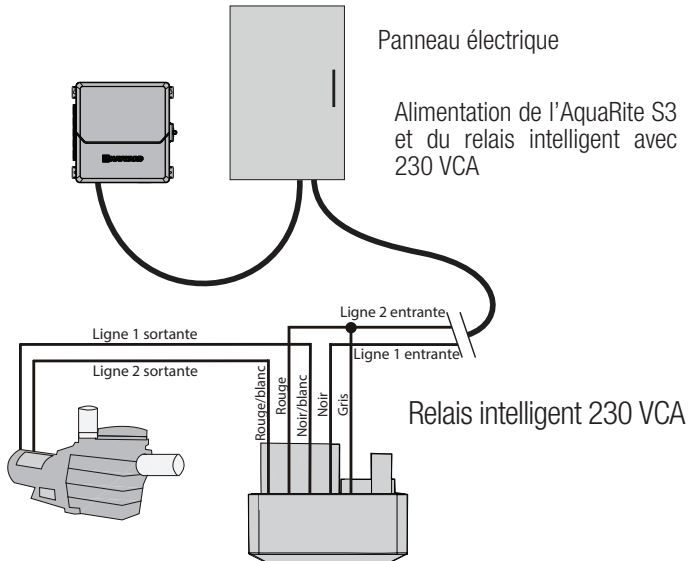



# HAYWARD®

## Si l'AquaRite S3 contrôle une VSP

Utilisez cette méthode de câblage lorsque l'AquaRite S3 contrôle une VSP Hayward. Pour les VSP Pentair, il vous faut utiliser un convertisseur Hayward HLPMPCONV (vendu séparément). La pompe et l'AquaRite S3 sont alimentés en continu comme illustré. L'AquaRite S3 contrôlera le fonctionnement de la pompe à l'aide du câblage de communication basse tension.

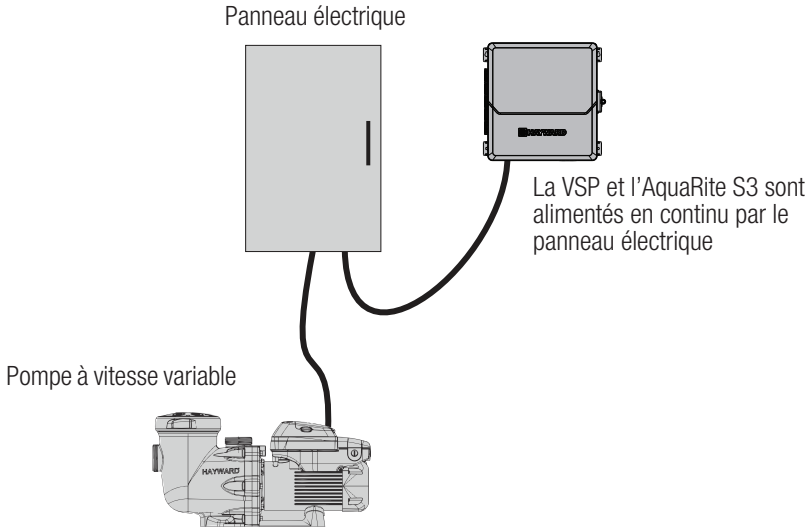

## Si l'AquaRite S3 ne contrôle PAS la pompe de filtration

Utilisez cette méthode de câblage lorsque l'AquaRite S3 ne contrôle pas la pompe. L'alimentation de la minuterie ou de la source de la pompe de filtration alimentera la pompe et l'AquaRite S3 simultanément.

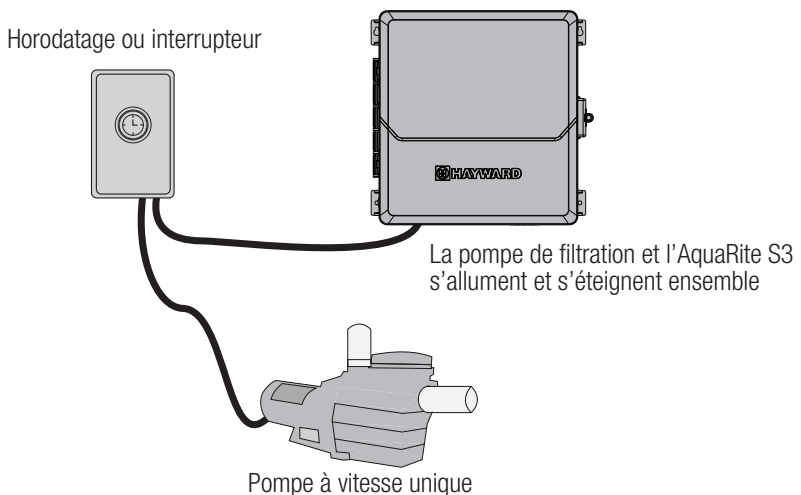



# HAYWARD®

## Câblage basse tension

REMARQUE : Il existe une canalisation basse tension sur le côté droit de l'enceinte de l'AquaRite S3 illustrée à la page 10. Tous les câbles basse tension entrant/sortant de l'enceinte doivent passer par cette canalisation. Le joint d'étanchéité en mousse fourni avec l'AquaRite S3 doit être utilisé pour étanchéifier la sortie des canaux une fois le câblage terminé. Ne faites pas passer un câblage basse tension dans une entrée défonçable ou avec un câblage haute tension.

### Câblage du relais intelligent

Les relais intelligents reposent sur la communication de l'AquaRite S3. Un relais intelligent est livré avec un câble à 4 conducteurs de 15 pieds (5 m) et est câblé au connecteur RS-485. Connectez le câble comme illustré dans le schéma. Après avoir raccordé les fils au connecteur, faites passer le câble de communication dans la canalisation de câblage basse tension comme illustré.

Pour faciliter le câblage, il faut retirer le connecteur des broches intégrées. Raccordez les fils de communication du relais intelligent à leurs bornes à vis appropriées, puis repoussez le connecteur sur les broches. Pour de meilleurs résultats, dénudez les conducteurs de 1/8 po (3 mm) avant de les insérer dans les bornes à vis.

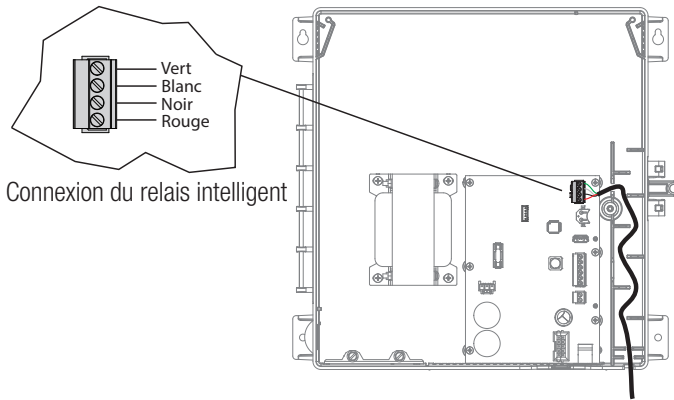

### Câblage de la pompe à vitesse variable (VSP) de Hayward

Les pompes TriStar 950, TriStar 900, Super Pump 700 et MaxFlo 500 Hayward se connectent directement au connecteur RS-485 et seront entièrement contrôlées par l'AquaRite S3 (planifications et vitesses). Reportez-vous au tableau et aux schémas de câblage de communication VSP sur la page suivante pour les instructions de câblage de communication VSP. Pour les modèles de VSP Pentair, utilisez un convertisseur HLPMPCONV Hayward (vendu séparément). Reportez-vous aux instructions HLPMPCONV pour les informations de câblage. Après le câblage, faites passer le câble de communication par la canalisation de câblage basse tension (identique au relais intelligent ci-dessus).

Pour faciliter le câblage, il faut retirer le connecteur des broches intégrées. Raccordez les fils de communication de la VSP à leurs bornes à vis appropriées, puis repoussez le connecteur sur les broches. Pour de meilleurs résultats, dénudez les conducteurs de 1/8 po (3 mm) avant de les insérer dans les bornes à vis.



# HAYWARD®

TriStar VS 900, Super Pump VS 700, MaxFlo VS 500

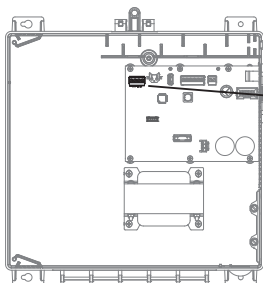
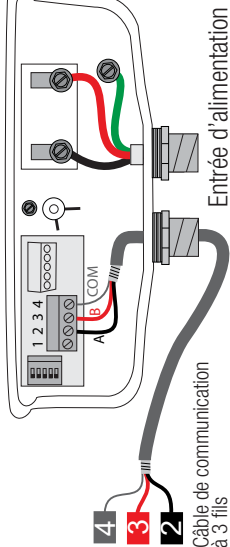

## Communication VSP Tableau de câblage

| Modèle de pompe                          | Conn. S3 | Conn. pompe |
|--|----------|-------------|
| TriStar VS 950<br>(avant janvier 2019)   | 2        | 7           |
|  | 3        | 8           |
|  | 4        | 1           |
| * TriStar VS 950<br>(après janvier 2019) | 2        | A ou 2      |
| * TriStar VS 900                         | 3        | B ou 3      |
| * Super<br>Pompe VS 700                  | 4        | COM<br>ou 4 |
| * MaxFlo VS 500                          |          |             |

Déconnectez l'écran intégré et mettez tous les interrupteurs DIP sur la position OFF.

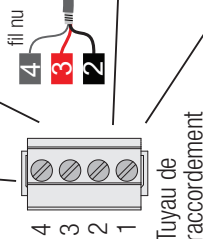

Pour les modèles à pompe avec interrupteurs DIP, mettez tous les interrupteurs sur la position OFF (comme indiqué). Retirez le câble d'écran. Utilisez le connecteur de rechange attaché au câble d'écran pour le raccordement du câble de communication.

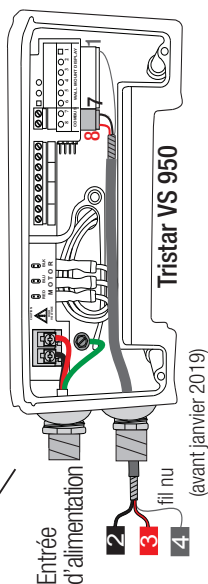



# HAYWARD®

## Commande du chauffage

L'AquaRite S3 fournit un ensemble de contacts secs basse tension qui peuvent être raccordés à la plupart des chauffe-eau au gaz ou des thermopompes avec des circuits de contrôle 24 V. Les manuels fournis avec la plupart des chauffe-eau comprennent des instructions de câblage particulières pour connecter le chauffe-eau à un contrôle externe, généralement connu comme un contrôle à distance « 2 fils ». Pour les chauffe-eau millivolts ou à tension secteur, communiquez avec le service de soutien technique de Hayward.

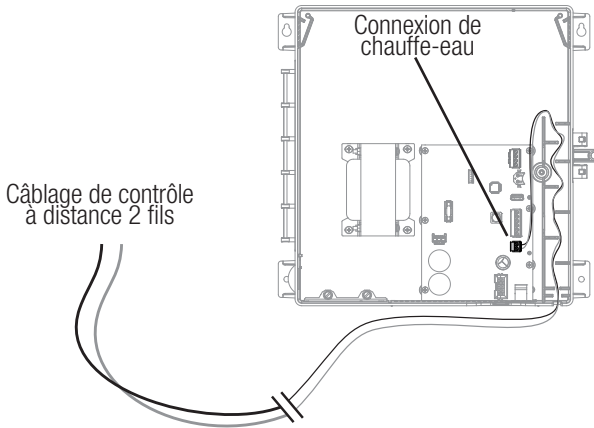

1. Branchez le chauffe-eau à une source d'alimentation 120/240 V selon les instructions du manuel du chauffe-eau. L'AquaRite S3 ne contrôle PAS l'alimentation du chauffe-eau.
2. Câblez la sortie du chauffe-eau AquaRite S3 (illustrée ci-dessus) à la connexion du contrôle à distance du chauffe-eau (consultez le manuel du fabricant du chauffe-eau). De nombreuses pièces internes du chauffe-eau peuvent devenir très chaudes – consultez les recommandations du fabricant du chauffe-eau concernant la température nominale minimale pour les fils. Si aucune indication n'est donnée, utilisez un fil de 105 °C.
3. Reportez-vous au manuel du chauffe-eau, mais il est très probable que l'interrupteur ON/OFF du chauffe-eau doive être réglé sur ON et le thermostat réglé sur le réglage maximum (le plus chaud).

## Sondes

### Capteurs de température

L'AquaRite S3 utilise des capteurs de type thermistance Hayward 10 K ohms pour mesurer la température de la piscine et de l'air. Les capteurs sont livrés avec un câble de 15 pieds (5 m). S'il vous faut un câble plus long, communiquez avec le service de soutien technique de Hayward pour des informations sur les types de câbles et les épissures appropriés.

Les capteurs de température sont connectés au connecteur à 6 positions comme indiqué à la page 5 et ci-dessus. Pour faciliter le câblage, il faut retirer le connecteur des broches intégrées. Raccordez les capteurs de température à leurs bornes à vis appropriées, puis repoussez le connecteur sur les broches. Pour de meilleurs résultats, dénudez les conducteurs de 1/8 po (3 mm) avant de les insérer dans les bornes à vis.

### Capteur de couverture de piscine

Si la piscine est équipée d'une couverture motorisée, l'AquaRite S3 peut automatiquement réduire les limites opérationnelles (à la fois le point de consigne de chloration et la vitesse de la pompe) pour veiller à ce qu'il n'y ait pas de surchloration. Le capteur de couverture de piscine doit utiliser un commutateur normalement ouvert qui se connecte aux bornes de couverture de piscine illustrées ci-dessous. Reportez-vous à la documentation du fabricant de la couverture de piscine pour en déterminer la compatibilité.

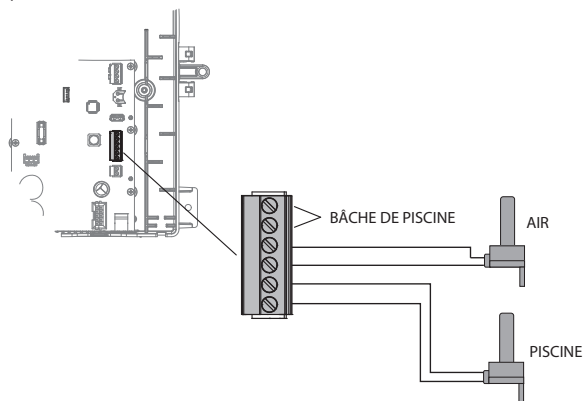

### Étapes finales

Une fois le câblage précédent terminé, trouvez le joint en mousse amovible prédécoupé qui peut être utilisé pour étanchéiser la sortie basse tension. Enroulez-le autour du câblage basse tension à la sortie de l'enceinte (illustrée ci-dessous). Insérez le joint d'étanchéité dans la fente de sortie jusqu'à ce qu'elle soit complètement étanche, puis réinstallez le panneau et l'affichage.

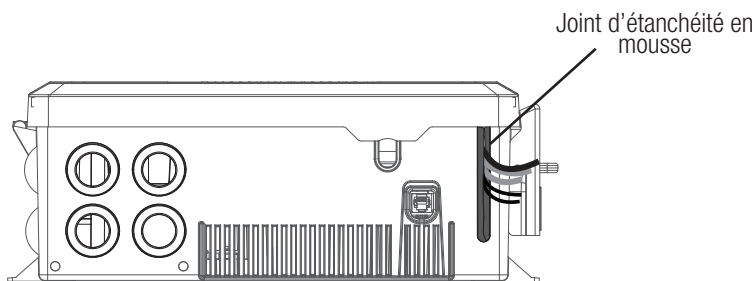

### Capteur de débit

Le câble du capteur de débit se branche dans le connecteur du capteur de débit au bas de l'enceinte de l'AquaRite S3 illustrée à la page 5. Assurez-vous que le loquet du connecteur « s'enclenche ».

### TurboCell

La TurboCell doit être branchée APRÈS l'installation du panneau de protection de l'AquaRite S3. Reportez-vous à la page 5 pour connaître l'emplacement du connecteur de la cellule de chloration.



La chimie de la piscine doit être équilibrée AVANT d'activer les AquaRite S3. REMARQUE : Si la piscine n'a pas d'eau neuve, ajoutez un dissolvant pour métaux et un algicide sans base de cuivre à la piscine, selon les instructions du fabricant. Cela garantit un transfert rapide et sans problème vers le système AquaRite S3.

## Sel

Utilisez le tableau à la page suivante pour déterminer la quantité de sel qu'il faudrait ajouter en livres (ou en kilogrammes) pour atteindre les niveaux recommandés. Utilisez la formule de dimensionnement de la piscine ci-dessous (les mesures sont en pieds/gallons et en mètres/litres) si la taille de la piscine est inconnue.

|                      | <b>Gallons</b><br>(taille de la piscine en pieds) | <b>Litres</b><br>(taille de la piscine en mètres) |
|----------------------|---|---|
| <b>Rectangulaire</b> | Longueur x Largeur x Profondeur moyenne x 7,5     | Longueur x Largeur x Profondeur moyenne x 1000    |
| <b>Ronde</b>         | Diamètre x Diamètre x Profondeur moyenne x 5,9    | Diamètre x Diamètre x Profondeur moyenne x 785    |
| <b>Ovale</b>         | Longueur x Largeur x Profondeur moyenne x 6,7     | Longueur x Largeur x Profondeur moyenne x 893     |

Le taux de sel en fonctionnement se situe entre 1 200 PPM et 8 000 PPM (parties par million), 3 200 PPM étant optimales. Si la concentration en sel de l'eau diminue, l'AquaRite S3 continuera à fonctionner jusqu'à 800 PPM dans un état d'alarme déclenchée avant de s'arrêter.

Avant d'ajouter du sel, testez d'abord le niveau de sel de la piscine. Le chlore ajouté à une piscine au fil du temps peut produire du sel, ce qui est particulièrement important pour la remise à niveau des installations de piscines plus anciennes. Si le niveau est bas, déterminez le nombre de gallons dans la piscine et ajoutez du sel selon le tableau ci-dessous. Le sel de votre piscine/spa est constamment recyclé et la perte de sel tout au long de la saison de baignade devrait être minimale. Cette perte est due principalement à l'ajout d'eau à cause des éclaboussures, du lavage à contre-courant ou de la vidange (à cause de la pluie). Le sel n'est pas perdu en raison de l'évaporation.

### *Type de sel à utiliser*

Il est important de n'utiliser que du sel de chlorure de sodium (NaCl) dont la pureté est supérieure à 99,0 %. Vous pouvez vous en procurer dans la plupart des magasins de piscine en sacs de 40 à 80 lb étiquetés « pour une utilisation dans les piscines ». Vous pouvez également utiliser du sel adoucisseur d'eau de qualité alimentaire courante et dont la pureté est inférieure à 99,0 %. On peut également utiliser du sel pour conditionneurs d'eau en pastilles, mais celles-ci prennent plus de temps à se dissoudre. N'utilisez pas de sel gemme, ni de sel contenant plus de 1 % de prussiate jaune de soude, ni de sel avec additifs antiagglomérants, ni de sel iodé.

### *Comment ajouter du sel*

Pour les piscines à plâtre neuves, attendez 10 à 14 jours avant d'ajouter du sel pour permettre au plâtre de durcir. Mettez la pompe de circulation en marche et ajoutez du sel directement dans la piscine. Remuez le sel pour accélérer le processus de dissolution – ne laissez pas le sel s'accumuler dans le fond de la piscine. Faites fonctionner la pompe de filtration pendant 24 heures avec l'aspiration provenant du drain principal (utilisez un aspirateur de piscine s'il n'existe aucun drain principal) pour permettre au sel de se disperser uniformément dans toute la piscine. L'affichage du sel peut prendre 24 heures pour répondre au changement de concentration en sel.

Vérifiez toujours la teneur en stabilisateur (acide cyanurique) lors de la vérification du sel. Ces taux diminueront très probablement ensemble. Utilisez le tableau de la page suivante pour déterminer la quantité de stabilisant à ajouter pour augmenter la teneur à 40 ppm.



# HAYWARD®

## LIVRES et (kg) DE SEL NÉCESSAIRES POUR 3 200 PPM

| Concentration réelle de sel en ppm | Gallons et (litres) d'eau de piscine/spa |                 |                 |                 |                 |                 |                 |                 |                 |                 |                  |                  |                  |                  |                  |                  |                  |
|------------------------------------|--|-----------------|-----------------|-----------------|-----------------|-----------------|-----------------|-----------------|-----------------|-----------------|------------------|------------------|------------------|------------------|------------------|------------------|------------------|
|                                    | 8 000 (30 000)                           | 10 000 (37 500) | 12 000 (45 000) | 14 000 (52 500) | 16 000 (60 000) | 18 000 (67 500) | 20 000 (75 000) | 22 000 (82 500) | 24 000 (90 000) | 26 000 (97 500) | 28 000 (105 000) | 30 000 (112 500) | 32 000 (120 000) | 34 000 (127 500) | 36 000 (135 000) | 38 000 (142 500) | 40 000 (150 000) |
| 0                                  | 213 (97)                                 | 267 (121)       | 320 (144)       | 373 (170)       | 427 (194)       | 480 (218)       | 533 (242)       | 587 (267)       | 640 (291)       | 693 (315)       | 747 (339)        | 800 (363)        | 854 (387)        | 907 (411)        | 960 (435)        | 1013 (460)       | 1067 (484)       |
| 200                                | 200 (91)                                 | 250 (114)       | 300 (138)       | 350 (159)       | 400 (182)       | 450 (205)       | 500 (227)       | 550 (250)       | 600 (273)       | 650 (295)       | 700 (318)        | 750 (341)        | 800 (363)        | 850 (385)        | 900 (408)        | 950 (430)        | 1000 (453)       |
| 400                                | 187 (85)                                 | 233 (106)       | 280 (127)       | 327 (148)       | 373 (170)       | 420 (191)       | 467 (213)       | 513 (233)       | 560 (255)       | 607 (276)       | 653 (297)        | 700 (318)        | 747 (339)        | 793 (360)        | 840 (382)        | 887 (404)        | 933 (426)        |
| 600                                | 173 (79)                                 | 217 (98)        | 260 (118)       | 303 (136)       | 347 (154)       | 390 (177)       | 433 (197)       | 477 (217)       | 520 (236)       | 563 (256)       | 607 (276)        | 650 (297)        | 693 (317)        | 737 (337)        | 780 (358)        | 823 (379)        | 867 (398)        |
| 800                                | 160 (73)                                 | 200 (91)        | 240 (109)       | 280 (127)       | 320 (145)       | 360 (164)       | 400 (182)       | 440 (200)       | 480 (218)       | 520 (236)       | 560 (255)        | 600 (273)        | 640 (291)        | 680 (309)        | 720 (328)        | 760 (346)        | 800 (364)        |
| 1000                               | 147 (67)                                 | 183 (83)        | 220 (99)        | 257 (115)       | 293 (131)       | 330 (147)       | 367 (163)       | 403 (179)       | 440 (195)       | 477 (211)       | 513 (227)        | 550 (243)        | 587 (259)        | 623 (275)        | 660 (291)        | 697 (307)        | 733 (323)        |
| 1200                               | 133 (61)                                 | 167 (76)        | 200 (91)        | 233 (106)       | 267 (121)       | 300 (136)       | 333 (151)       | 367 (166)       | 400 (181)       | 433 (196)       | 467 (211)        | 500 (226)        | 533 (241)        | 567 (256)        | 600 (271)        | 633 (286)        | 667 (301)        |
| 1400                               | 120 (59)                                 | 150 (68)        | 180 (82)        | 210 (96)        | 240 (109)       | 270 (123)       | 300 (136)       | 330 (150)       | 360 (164)       | 390 (177)       | 420 (191)        | 450 (205)        | 480 (218)        | 510 (232)        | 540 (246)        | 570 (260)        | 600 (274)        |
| 1600                               | 107 (48)                                 | 133 (61)        | 160 (75)        | 187 (91)        | 213 (105)       | 239 (119)       | 265 (133)       | 291 (147)       | 317 (161)       | 343 (175)       | 369 (189)        | 395 (203)        | 421 (217)        | 447 (231)        | 473 (245)        | 500 (259)        | 526 (273)        |
| 1800                               | 93 (42)                                  | 117 (53)        | 140 (64)        | 163 (77)        | 187 (91)        | 210 (105)       | 233 (119)       | 257 (133)       | 280 (147)       | 303 (161)       | 327 (175)        | 350 (189)        | 373 (203)        | 397 (217)        | 420 (231)        | 443 (245)        | 467 (259)        |
| 2000                               | 80 (36)                                  | 100 (45)        | 120 (55)        | 140 (64)        | 160 (73)        | 180 (82)        | 200 (91)        | 220 (100)       | 240 (109)       | 260 (118)       | 280 (127)        | 300 (136)        | 320 (145)        | 340 (154)        | 360 (163)        | 380 (172)        | 400 (181)        |
| 2200                               | 67 (30)                                  | 83 (38)         | 100 (45)        | 117 (53)        | 133 (61)        | 150 (69)        | 167 (77)        | 183 (85)        | 200 (93)        | 217 (101)       | 233 (109)        | 250 (117)        | 267 (125)        | 283 (133)        | 300 (141)        | 317 (149)        | 333 (157)        |
| 2400                               | 53 (24)                                  | 67 (30)         | 83 (38)         | 100 (45)        | 117 (53)        | 133 (61)        | 150 (69)        | 167 (77)        | 183 (85)        | 200 (93)        | 217 (101)        | 233 (109)        | 250 (117)        | 267 (125)        | 283 (133)        | 300 (141)        | 317 (149)        |
| 2600                               | 40 (20)                                  | 50 (23)         | 60 (28)         | 70 (32)         | 80 (36)         | 90 (41)         | 100 (45)        | 110 (50)        | 120 (54)        | 130 (59)        | 140 (63)         | 150 (68)         | 160 (72)         | 170 (77)         | 180 (81)         | 190 (86)         | 200 (90)         |
| 2800                               | 27 (12)                                  | 33 (15)         | 40 (18)         | 48 (21)         | 56 (25)         | 64 (29)         | 72 (33)         | 80 (36)         | 88 (40)         | 96 (43)         | 104 (47)         | 112 (51)         | 120 (55)         | 128 (59)         | 136 (63)         | 144 (67)         | 152 (71)         |
| 3000                               | 13 (6)                                   | 17 (8)          | 20 (9)          | 23 (10)         | 26 (11)         | 29 (13)         | 32 (14)         | 35 (15)         | 38 (17)         | 41 (18)         | 44 (20)          | 47 (21)          | 50 (22)          | 53 (23)          | 56 (24)          | 59 (25)          | 62 (26)          |
| 3200                               | idéal                                    | idéal           | idéal           | idéal           | idéal           | idéal           | idéal           | idéal           | idéal           | idéal           | idéal            | idéal            | idéal            | idéal            | idéal            | idéal            | idéal            |
| 3400                               | OK                                       | OK              | OK              | OK              | OK              | OK              | OK              | OK              | OK              | OK              | OK               | OK               | OK               | OK               | OK               | OK               | OK               |
| 3600+                              | Diluer                                   | Diluer          | Diluer          | Diluer          | Diluer          | Diluer          | Diluer          | Diluer          | Diluer          | Diluer          | Diluer           | Diluer           | Diluer           | Diluer           | Diluer           | Diluer           | Diluer           |

## LIVRES et (kg) DE STABILISANT (ACIDE CYANURIQUE) NÉCESSAIRES POUR 40 PPM

| Teneur réelle en stabilisant (ppm) | Gallons et (litres) d'eau de piscine |                 |                 |                 |                 |                 |                 |                 |                 |                 |                  |                  |                  |                  |                  |                  |                  |
|------------------------------------|--------------------------------------|-----------------|-----------------|-----------------|-----------------|-----------------|-----------------|-----------------|-----------------|-----------------|------------------|------------------|------------------|------------------|------------------|------------------|------------------|
|                                    | 8 000 (30 000)                       | 10 000 (37 500) | 12 000 (45 000) | 14 000 (52 500) | 16 000 (60 000) | 18 000 (67 500) | 20 000 (75 000) | 22 000 (82 500) | 24 000 (90 000) | 26 000 (97 500) | 28 000 (105 000) | 30 000 (112 500) | 32 000 (120 000) | 34 000 (127 500) | 36 000 (135 000) | 38 000 (142 500) | 40 000 (150 000) |
| 0 ppm                              | 2,7 (0,9)                            | 3,4 (1,2)       | 4,0 (1,5)       | 4,7 (1,8)       | 5,4 (2,0)       | 6,0 (2,3)       | 6,7 (2,5)       | 7,4 (2,8)       | 8,0 (3,0)       | 8,7 (3,2)       | 9,4 (3,5)        | 10,0 (3,8)       | 10,8 (4,1)       | 11,4 (4,3)       | 12,0 (4,5)       | 12,7 (4,8)       | 13,4 (5,0)       |
| 10 ppm                             | 0,2 (0,1)                            | 0,3 (0,1)       | 0,4 (0,1)       | 0,5 (0,2)       | 0,6 (0,2)       | 0,7 (0,3)       | 0,8 (0,3)       | 0,9 (0,3)       | 1,0 (0,4)       | 1,1 (0,4)       | 1,2 (0,4)        | 1,3 (0,5)        | 1,4 (0,5)        | 1,5 (0,5)        | 1,6 (0,6)        | 1,7 (0,6)        | 1,8 (0,7)        |
| 20 ppm                             | 1,3 (0,5)                            | 1,7 (0,7)       | 2,0 (0,8)       | 2,3 (0,9)       | 2,7 (1,0)       | 3,0 (1,1)       | 3,3 (1,2)       | 3,7 (1,3)       | 4,0 (1,4)       | 4,3 (1,5)       | 4,6 (1,6)        | 4,9 (1,7)        | 5,2 (1,8)        | 5,5 (1,9)        | 5,8 (2,0)        | 6,1 (2,1)        | 6,4 (2,2)        |
| 30 ppm                             | 0,7 (0,3)                            | 0,9 (0,4)       | 1,1 (0,4)       | 1,3 (0,5)       | 1,5 (0,6)       | 1,7 (0,6)       | 1,9 (0,7)       | 2,1 (0,8)       | 2,3 (0,8)       | 2,5 (0,9)       | 2,7 (1,0)        | 2,9 (1,0)        | 3,1 (1,1)        | 3,3 (1,2)        | 3,5 (1,2)        | 3,7 (1,3)        | 3,9 (1,4)        |
| 40 ppm                             | 0,0 (0,0)                            | 0,0 (0,0)       | 0,0 (0,0)       | 0,0 (0,0)       | 0,0 (0,0)       | 0,0 (0,0)       | 0,0 (0,0)       | 0,0 (0,0)       | 0,0 (0,0)       | 0,0 (0,0)       | 0,0 (0,0)        | 0,0 (0,0)        | 0,0 (0,0)        | 0,0 (0,0)        | 0,0 (0,0)        | 0,0 (0,0)        | 0,0 (0,0)        |

## Démarrage du système

### Avant le démarrage

Avant de démarrer l'AquaRite S3 pour la première fois, assurez-vous d'avoir suivi les points suivants :







1. Les produits chimiques pour piscine/spa se situent dans les limites recommandées selon le tableau de la page 18.
2. Le niveau de sel de la piscine/du spa se situe entre 1 200 PPM et 8 000 PPM.
3. Tout le câblage est effectué conformément au NEC et aux codes locaux.
4. L'AquaRite S3 est correctement mis à la terre.

## Configuration

Lorsque tout le câblage d'entrée et de piscine est terminé, remplacez et fixez le panneau avant. L'AquaRite S3 peut maintenant être allumé pour la première fois. Mettez sous tension et attendez que l'AquaRite S3 démarre complètement. Étant donné que c'est la première fois que l'AquaRite S3 est mis sous tension, l'écran de configuration initiale apparaîtra automatiquement. L'AquaRite S3 utilise un assistant de configuration pour aider à la configuration de l'AquaRite S3. Ces écrans vous demanderont des informations précises sur votre piscine pour vous aider à configurer le fonctionnement de l'AquaRite S3. La configuration de l'AquaRite S3 nécessite la connaissance de tous les équipements de piscine connectés (pompe de filtration de piscine, chauffe-eau, etc.).

### Assistant de navigation et de configuration

Notez que l'AquaRite S3 possède 6 boutons-poussoirs permettant de naviguer dans le menu et de définir les valeurs. Ces boutons servent comme suit :

-  À augmenter un réglage
-  À diminuer un réglage
-  À effectuer une sélection ou à entrer dans le menu principal
-  À naviguer
-  À naviguer
-  À revenir à l'écran précédent

### Langue

L'AquaRite S3 prend en charge plusieurs langues. Sélectionnez la langue de votre choix, puis appuyez sur le bouton OK pour avancer.

### Heure et unités

**Format** – réglez le format d'horloge au choix sur 12 heures (AM/PM) ou sur 24 heures (heure militaire). Utilisez les boutons « + » et « - » pour modifier cette valeur.

**Heure** – utilisez les boutons « + » et « - » pour modifier la valeur et les boutons « Vers le haut » et « Vers le bas » pour passer à la sélection suivante. Réglez l'heure, les minutes et les secondes au choix et lorsque vous avez terminé, appuyez sur le bouton « OK » pour enregistrer.

**HA** – sélectionnez si l'heure avancée est actuellement observée dans votre fuseau horaire.

**Temp. Unités** – sélectionnez si les unités Fahrenheit ou Celsius seront affichées.

**Unités de salinité** – Le sel peut être affiché en parties par million (ppm) ou en grammes par litre (g/l). Effectuez la sélection souhaitée.

Après avoir effectué toutes les sélections sur cet écran, appuyez sur le bouton « OK » pour passer à l'écran suivant.

## Sélection de cellule

Votre modèle AquaRite S3 a été expédié avec sa cellule TurboCell correspondante. Sélectionnez le modèle de TurboCell qui sera utilisé et appuyez sur « OK » pour passer à l'écran suivant.

## Analyse de la pompe

Après avoir sélectionné la TurboCell, l'AquaRite S3 recherchera une pompe de filtration connectée en analysant sa connexion de communication. S'il trouve un relais intelligent, il configurera le fonctionnement pour une pompe de filtration à vitesse unique. S'il trouve une VSP, il configurera le fonctionnement pour une pompe à vitesse variable. S'il ne trouve aucun appareil, il supposera que l'AquaRite S3 ne contrôlera pas une pompe de filtration et activera/désactivera la génération de chlore en fonction du capteur de débit.

Il est important que votre VSP ou votre relais intelligent soit allumé pendant cette période d'exploration. Si l'AquaRite S3 ne découvre pas de connexion, vous pouvez réanalyser la connexion de communication en appuyant sur le bouton « + ». Si l'AquaRite S3 ne voit pas votre pompe ou votre relais intelligent, vérifiez l'alimentation de l'appareil et assurez-vous que la connexion de communication basse tension est correcte et sécurisée.

## Chauffe-eau

Sélectionnez si un chauffe-eau est connecté à l'AquaRite S3. Notez qu'un chauffe-eau nécessite l'utilisation d'un capteur de température d'eau vendu séparément.

## Capteur de température d'air

Sélectionnez si vous avez un capteur de température de l'air connecté à l'AquaRite S3. Un capteur de température de l'air est requis pour la protection contre le gel de la recirculation.

## Capteur de température d'eau

Sélectionnez si vous avez un capteur de température de l'eau connecté à l'AquaRite S3. Un capteur de température de l'eau est requis pour le contrôle du chauffage.

# Mise à niveau du micrologiciel

Le micrologiciel de l'AquaRite S3 est le système d'exploitation de base qui fait fonctionner l'appareil. L'AquaRite S3 est livré avec la version du micrologiciel disponible au moment de sa sortie. Au cas où une version plus récente serait disponible, nous vous encourageons à effectuer une mise à niveau. De plus, si vous rencontrez des problèmes, le service de soutien technique de Hayward peut vous conseiller de mettre à niveau le micrologiciel de votre AquaRite S3. Pour mettre à niveau le micrologiciel AquaRite S3, préparez une clé USB formatée en FAT32. Assurez-vous qu'aucun fichier ou dossier ne se trouve sur la clé. Copiez toujours les fichiers directement à la racine de la clé. Suivez la procédure ci-dessous.

1. Allez sur [www.hayward.com](http://www.hayward.com), trouvez la page produit d'AquaRite S3 et téléchargez la dernière version du micrologiciel sur votre clé USB. Le micrologiciel est disponible séparément pour l'écran et la carte mère de l'appareil. Téléchargez les deux fichiers.
2. Coupez l'alimentation de l'AquaRite S3.
3. Retirez le panneau avant et trouvez le connecteur USB illustré à la page 5.
4. Insérez la clé USB dans le port USB.
5. Mettez l'AquaRite S3 sous tension.
6. Sur l'écran d'accueil, appuyez sur « OK » et accédez à « Paramètres système » -> « Para-



# HAYWARD®

mètres de service » -> « Mode de service » -> « Mise à jour du micrologiciel ». Vous verrez « Affichage » et « Carte mère ». Mettez à jour les deux séparément, en veillant à sélectionner le fichier correspondant sur la clé USB.

- Une fois le micrologiciel mis à jour, l'AquaRite S3 revient à l'écran d'accueil. Éteignez l'appareil et retirez la clé USB. Remettez le couvercle et allumez l'AquaRite S3. Les paramètres de configuration et de fonctionnement ne devraient pas être affectés et l'appareil devrait reprendre son fonctionnement normal.

## Fonctionnement

### Écran d'accueil

Après avoir terminé la configuration initiale, l'AquaRite S3 commencera à fonctionner normalement et affichera l'écran d'accueil. Il s'agit de l'écran par défaut qui s'affiche en continu et offre des informations importantes concernant le fonctionnement de l'AquaRite S3. Pour en savoir plus sur l'écran d'accueil, reportez-vous au schéma ci-dessous.

The diagram shows the AquaRite S3 control panel with the following callouts:

- Heure actuelle** – si l'AquaRite S3 commande la pompe de filtration, la planification de la pompe fera référence à cette heure
- Réglage de la chloration** – affiche le réglage de chloration actuel entre 0 et 100 %
- Température de l'air** – nécessite l'utilisation d'un capteur de température Hayward
- Température de l'eau** – nécessite l'utilisation d'un capteur de température Hayward
- Surchloration** – s'affiche lorsque l'AquaRite S3 est en mode superchloration
- Lecture de la salinité** – cette lecture affiche la teneur moyenne en sel dans la piscine/le spa

The screen displays the following information:

- Time: 1:07
- Air temperature: 85°F
- Water temperature: 82°F
- Chlorination: 100%
- Pol 1
- Average salt: 3200 ppm

### Ajustements rapides

Les réglages suivants peuvent être effectués directement depuis l'écran d'accueil.

#### Réglage de la chloration

Depuis l'écran d'accueil, utilisez les boutons « + » et « - » pour régler le niveau de chlore souhaité entre 0 % et 100 %

#### Réglage de la température du chauffage

À partir de l'écran d'accueil, utilisez les boutons « VERS LE HAUT » et « VERS LE BAS » pour régler le point de consigne de chauffage souhaité allant de 34° à 104°.

## Menu principal

Utilisez le menu principal de l'AquaRite S3 pour activer/désactiver les fonctions, définir des planifications, activer la surchloration et plus encore. Pour accéder au menu principal de l'AquaRite S3, appuyez sur « OK » sur l'écran d'accueil.

## Menu Chloration

Le menu Chloration vous permet d'activer/désactiver la chloration, de régler le niveau de chlore souhaité de 0 % à 100 %, d'activer/désactiver la surchloration et d'afficher diverses informations de diagnostic. Notez que vous devez appuyer sur le bouton « OK » pour enregistrer toute sélection ou tout réglage.

### Chloration

Utilisez les boutons « + » et « - » pour activer ou désactiver la chloration. Appuyez sur « OK » pour enregistrer la sélection.

### % de niveau souhaité

Utilisez les boutons « + » et « - » pour régler le niveau de chlore souhaité de 0 % à 100 %, puis appuyez sur « OK » pour enregistrer. Notez que l'AquaRite S3 ne peut générer du chlore que lorsque la pompe de filtration est en marche. Pour un fonctionnement à longue durée de la pompe, vous pourriez avoir à régler le niveau souhaité plus bas. Pour des durées de fonctionnement plus courtes, il peut être nécessaire d'augmenter le niveau.

Après le réglage initial du niveau et de la durée de fonctionnement, vous devrez peut-être augmenter le réglage lorsque la température de l'eau de la piscine monte considérablement, lors d'une période de fort usage ou lorsque votre cellule d'électrolyse vieillit. Vous devrez peut-être baisser le réglage lorsque la température de l'eau de la piscine diminue considérablement ou en cas de longues périodes de non-utilisation.

La production de chlore est influencée par la température de la TurboCell. Les températures froides peuvent diminuer la quantité de chlore produit par l'AquaRite S3. Des températures extrêmes (élevées ou basses) au niveau de la cellule peuvent entraîner l'arrêt de la chloration par l'AquaRite S3. Le tableau ci-dessous montre les effets de la température sur la production de chlore par l'AquaRite S3. Notez que la température au niveau de la cellule peut être affectée par l'utilisation d'un chauffe-eau en amont.

| Température au niveau de la TurboCell | Production de chlore  |
|---------------------------------------|---|
| plus de 140 °F                        | Arrêt   |
| 60 °F – 140 °F                        | % de taux souhaité  |
| 50 °F – 59 °F                         | 20 % ou % de niveaux souhaités, selon le moins élevé des deux |
| moins de 50 °F                        | Arrêt   |

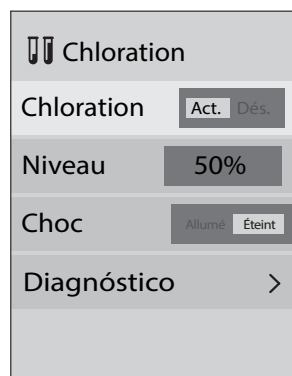
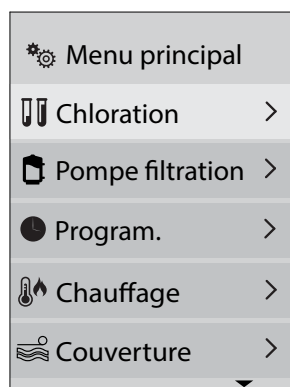

## Surchloro.

Lorsque la piscine traverse une période de fort usage, de précipitations abondantes, d'eau trouble ou de toute autre condition nécessitant une purification intensive, activez la fonction de surchloration et sélectionnez les heures souhaitées. Si l'AquaRite S3 contrôle la pompe de filtration (soit VSP soit à vitesse unique à l'aide d'un relais intelligent), il allumera la pompe et réglera le générateur de chlore à la production maximale. La fonction de surchloration se poursuivra pendant la période de temps programmée annulant les paramètres normaux de la planification de la pompe de filtration. À la fin de cette période, la piscine reprendra son fonctionnement normal. Si vous éteignez manuellement la pompe de filtrage, la fonction de surchloration s'arrête.

Si l'AquaRite S3 ne contrôle pas la pompe, l'activation de la surchloration ne fera que régler le chlorateur à la production maximale pour la période de temps programmée. Le chlorateur génère du chlore uniquement lorsque la pompe fonctionne; assurez-vous donc de faire fonctionner votre pompe en continu pendant cette période. Si l'AquaRite S3 est éteint pendant la période de surchloration, il ne reprendra pas son fonctionnement et reviendra aux paramètres de niveaux précédents.

Le menu Diagnostics offre des informations techniques précises sur le fonctionnement de l'AquaRite S3. Les valeurs sont affichées dans les fenêtres suivantes :

- **Température de la cellule** – il s'agit de la température à l'intérieur de la cellule; elle doit être la même que la température de l'eau de retour après le chauffe-eau.
- **PPM à l'instant** – il s'agit de la concentration de sel dans la cellule lue à ce moment-là. Toute modification du taux de sel de la piscine sera visible instantanément.
- **Salinité moyenne** – il s'agit de la concentration moyenne de sel sur une période de temps.
- **Courant de la cellule** – afin de générer du chlore, le courant électrique doit traverser la cellule. La lecture actuelle réelle (ampères) s'affiche ici. Si la lecture donne 0A, le chlore n'est pas généré à ce moment-là.
- **Type de cellule** – cette fenêtre affiche la cellule modèle qui a été sélectionnée lors de la configuration.
- **Pol. du relais** – pour éviter l'entartrage et augmenter la durée de vie des cellules, l'AquaRite S3 change périodiquement de polarité. Cette fenêtre montre la polarité à ce moment-là.
- **Tension de la cellule** – il s'agit de la tension appliquée à la cellule.

## Menu Pompe de filtration

Si l'AquaRite S3 découvre une VSP (pompe à vitesse variable) ou un relais intelligent (pompe à vitesse unique) pendant la configuration, il ajoutera un menu Pompe de filtration au menu principal. Le menu Pompe de filtration est le même pour les deux pompes, sauf que le menu vous permettra de définir une vitesse pour la VSP. Ce réglage n'existe pas pour une pompe à vitesse unique.

### État

Utilisez les boutons « + » et « - » pour activer ou désactiver la pompe de filtration. Appuyez sur « OK » pour enregistrer la sélection.

### Vitesse (s'affiche uniquement pour les VSP)

Utilisez les boutons « + » et « - » pour sélectionner le réglage de vitesses LENTE, MOYENNE et HAUTE. Appuyez sur « OK » pour enregistrer la sélection. Afin de régler les vitesses réelles pour chaque réglage, reportez-vous à la section « Pompe de filtration » à la page 29.

### Anti-gel (nécessite un capteur de température de l'air)

Utilisez les boutons « + » et « - » pour activer ou désactiver la protection contre le gel. L'activation de la protection contre le gel de la recirculation

| Pompe filtration |   |
|------------------|---|
| État             | <input type="radio"/> On <input type="radio"/> Off    |
| Vitesse          | <b>Basse</b>  |
| Anti-gel         | <input type="radio"/> Act. <input type="radio"/> Dés. |
| Temp. gel        | <b>38°F</b>   |

mettra automatiquement la pompe en marche lorsque la température de l'air descend en dessous de la « température de gel ». Si une VSP est utilisée et que la protection contre le gel de la recirculation est activée, la pompe fonctionnera à la vitesse programmée dans la section « Pompe de filtration » à la page 29.

### Température de gel

Utilisez les boutons « + » et « - » pour augmenter et réduire la température de gel. Appuyez sur « OK » pour enregistrer la sélection. Si la protection contre le gel est activée, la pompe de la piscine se met automatiquement en marche lorsque la température de l'air extérieur tombe en dessous de cette température.

### Program

Lorsqu'il est activé, l'AquaRite S3 peut exécuter jusqu'à trois planifications par jour. Chaque planification peut être programmée pour une heure de début, une heure de fin et une vitesse de pompe (VSP uniquement). Lorsque l'heure de début et l'heure de fin sont identiques, la planification ne s'exécutera pas.

#### Program

Utilisez les boutons « + » et « - » pour activer ou désactiver les planifications. Appuyez sur « OK » pour enregistrer la sélection.

#### Vitesse

Les planifications sont numérotées de 1 à 3. Pour chaque planification, utilisez les boutons « + » et « - » pour modifier la vitesse de la pompe entre L=lente, M=moyenne et H=haute. Appuyez sur le bouton « VERS LE HAUT » pour passer à la planification suivante. Réglez les vitesses sur toutes les planifications souhaitées, puis appuyez sur « OK ». Afin de régler les vitesses réelles sur Lente, Moyenne et Haute, reportez-vous à la section « Pompe de filtration » à la page 29.

#### Heure

Pour chaque planification souhaitée, utilisez les boutons « + » et « - » pour modifier l'heure de début et l'heure de fin. Appuyez sur le bouton « Vers le haut » pour passer au réglage de l'heure suivant. Pour empêcher une planification, définissez l'heure de début et l'heure de fin sur la même valeur. Lorsque toutes les heures planifiées ont été définies, appuyez sur « OK » pour enregistrer. Les planifications programmées s'exécuteront désormais automatiquement.

### Menu Chauffage (nécessite un capteur de température d'eau)

Utilisez le menu Chauffage pour activer/désactiver le chauffe-eau, régler la température et activer/désactiver les fonctions d'extension et de refroidissement du chauffe-eau.

#### Chauffage

Utilisez les boutons « + » et « - » pour activer ou désactiver le contrôle du chauffe-eau. Appuyez sur « OK » pour enregistrer la sélection.

#### Température

Utilisez les boutons « + » et « - » pour augmenter et réduire le point de consigne du chauffe-eau souhaité. Appuyez sur « OK » pour enregistrer la sélection.

**Program.**

Program. Act. Dés.

**Vitesse 1** L 2 L 3 L

1 12:00<sup>A</sup><sub>M</sub> → 12:00<sup>A</sup><sub>M</sub>

2 12:00<sup>A</sup><sub>M</sub> → 12:00<sup>A</sup><sub>M</sub>

3 12:00<sup>A</sup><sub>M</sub> → 12:00<sup>A</sup><sub>M</sub>

**Chauffage**

Chauffage Act. Déa

Température 82°F

Vitesse Moyen

Ext. Chauff. Act. Déa

Refroidiss. Act. Déa

### Vitesse (s'affiche uniquement pour les VSP)

Utilisez les boutons « + » et « - » pour sélectionner le réglage de vitesses LENTE, MOYENNE et HAUTE. Appuyez sur « OK » pour enregistrer la sélection. Il s'agit de la vitesse minimale à laquelle la pompe fonctionnera pendant l'utilisation du chauffe-eau. Ce réglage est utile pour s'assurer que le chauffe-eau reçoit un débit suffisant pour fonctionner, quelle que soit la planification.

### Ext. de chauffe-eau

Si activée, la logique d'extension du filtre maintient la pompe de filtration en fonctionnement au-delà du temps d'arrêt normal jusqu'à ce que la piscine (ou le spa) soit chauffée à la température souhaitée. L'extension du chauffe-eau n'entraînera PAS l'allumage de la pompe de filtration, elle ne fera que retarder le temps d'arrêt lorsque le chauffe-eau est en marche. L'AquaRite S3 doit contrôler la pompe de filtration directement (VSP) ou via un relais intelligent (pompe à vitesse unique) pour utiliser l'extension de chauffe-eau.

### Refroidissement

Cette fonctionnalité garantit le refroidissement du chauffe-eau avant que la circulation de l'eau ne s'arrête. Lorsqu'il est activé, l'AquaRite S3 continuera à faire fonctionner la pompe de filtration pendant encore 5 minutes après la mise hors tension du chauffe-eau, peu importe la planification.

## Menu Couverture de piscine

Le menu Couverture de piscine vous permet d'activer/désactiver la détection de couverture de piscine ainsi que de modifier la vitesse de la pompe et de réduire la chloration lorsque la couverture est sur la piscine. Lorsque la couverture de la piscine est fermée, le chlore n'est pas perdu au soleil et la charge bactérienne est généralement réduite, nécessitant moins de chlore. La détection de couverture de piscine nécessite une connexion de type commutateur normalement ouvert à l'AquaRite S3. Reportez-vous aux instructions de votre couverture de piscine pour obtenir des informations sur la compatibilité.

### Dét. de couverture

Utilisez les boutons « + » et « - » pour activer ou désactiver la détection de couverture de piscine. Appuyez sur « OK » pour enregistrer la sélection.

### Chloration

Il s'agit de la limite haute de chlore uniquement lorsque la couverture est fermée. Utilisez les boutons « + » et « - » pour régler le taux souhaité de 0 % à 100 %, puis appuyez sur « OK » pour enregistrer. Notez que la pompe doit être programmée pour fonctionner (voir ci-dessous). En cas de détection de la couverture, l'AquaRite S3 produira en fonction de ce réglage, mais pas au-delà.

### Pompe

Utilisez les boutons « + » et « - » pour activer ou désactiver la pompe lorsque la couverture est fermée. Appuyez sur « OK » pour enregistrer la sélection.

### Vitesse (s'affiche uniquement pour les VSP)

Vous pouvez régler la vitesse de pompe souhaitée lorsque la couverture est fermée. Utilisez les boutons « + » et « - » pour faire défiler les vitesses disponibles : Lente, Moyenne, Haute et peu importe.

| Couverture  |          |
|-------------|----------|
| D. Couvert. | Act. Déa |
| Chloration  | 15%      |
| Pompe       | Act. Déa |
| Vitesse     | Basse    |

## Configuration

Le menu Paramètres système permet d'accéder à divers paramètres opérationnels qui peuvent avoir été réglés lors de la configuration. Vous pouvez également accéder au mode Service qui vous permet d'ajouter de nouveaux appareils et de réinitialiser les paramètres/compteurs précédents. Une description complète des paramètres système est répertoriée ci-dessous.







### Langue

Utilisez les boutons « + » et « - » pour faire défiler les trois langues disponibles : anglais, français et espagnol. Appuyez sur « OK » pour enregistrer la sélection.

### Heure

Le menu Heure vous permet de régler l'heure actuelle. Toutes les planifications feront référence à l'heure définie.

- **Format** – choisissez le format souhaité à l'aide des boutons « + » et « - ». Choisissez 12 heures ou 24 heures (heure militaire), puis appuyez sur « OK » pour enregistrer.
- **Heure** – utilisez les boutons « + » et « - » pour sélectionner les heures, les minutes, les secondes et AM/PM. Appuyez sur « OK » pour enregistrer lorsque vous avez terminé.
- **HA** – le réglage HA ou d'heure avancée vous permet d'avancer ou de reculer l'heure actuelle d'une heure sans avoir à modifier l'heure réelle. Lorsque HA est réglée sur ON, l'heure actuelle avance d'une heure. Lorsqu'elle est désactivée, l'heure actuelle sera affichée.

|   |                |   |
|---|----------------|---|
|  | Configuration  |   |
|  | Langue         | > |
|  | Heure          | > |
|  | Écran          | > |
|  | Info système   | > |
|  | Service params | > |

### Écran

Utilisez ce menu pour modifier diverses propriétés et unités de l'écran d'affichage.

- **Luminosité** – choisissez la luminosité de l'écran souhaitée de 0 à 100 % à l'aide des boutons « + » et « - ». Appuyez sur « OK » pour enregistrer.
- **Veille** – l'AquaRite S3 peut éteindre son écran après un certain temps si vous le souhaitez. Utilisez les boutons « + » et « - » pour sélectionner l'intervalle de temps, puis appuyez sur « OK ». Si vous ne touchez à aucun bouton pendant cette période, l'écran s'éteint. L'écran se rallumera lorsque vous appuierez sur n'importe quel bouton. Pour que l'écran reste allumé en permanence, choisissez Toujours allumé.
- **Contraste** – basculez entre le contraste d'écran « élevé » et « normal » à l'aide des boutons « + » et « - ». Appuyez sur « OK » pour enregistrer.
- **Unités de température** – choisissez les unités de température souhaitées, Fahrenheit ou Celsius à l'aide des boutons « + » et « - ». Appuyez sur « OK » pour enregistrer.
- **Unités de salinité** – choisissez les unités de salinité souhaitées, g/l (grammes par litre) ou ppm (parties par million) à l'aide des boutons « + » et « - ». Appuyez sur « OK » pour enregistrer.

### Infos système

Le menu Infos système vous permet d'afficher les versions actuelles du micrologiciel. Il se peut qu'un micrologiciel plus récent soit disponible auprès de Hayward et, si c'est le cas, nous vous encourageons à effectuer une mise à niveau. Reportez-vous à la page produit de l'AquaRite S3 sur le site Web de Hayward pour le dernier micrologiciel.

- **Affichage** – la sélection de cette option affiche la version du micrologiciel de l'écran de l'AquaRite S3.
- **Carte mère** – la sélection de cette option affiche la version du micrologiciel de la carte mère de l'AquaRite S3.



# HAYWARD®

## Service params

Utilisez ce menu pour ajouter des appareils ou pour modifier des appareils précédemment configurés comme la TurboCell, le chauffe-eau ou les VSP/relais intelligent. Le mode Service offre également un moyen de réinitialiser la cellule.

- **Modifier la configuration** – ajoutez ou modifiez les éléments de configuration suivants :
  1. **Type de cellule** – votre modèle AquaRite S3 a été expédié avec sa TurboCell correspondante qui aurait dû être sélectionnée lors de la configuration. Si une erreur a été commise ou si la TurboCell a été remplacée par un modèle différent, effectuez la sélection ici à l'aide des boutons « VERS LE HAUT » et « VERS LE BAS », puis appuyez sur « OK » pour enregistrer.
  2. **Pompe de filtration** – pour les VSP, réglez les vitesses sur Lente, Moyenne, Haute et Protection contre le gel. Ce sont les vitesses auxquelles la pompe fonctionnera pour chaque réglage. Pour régler les vitesses :
    - Appuyez sur les boutons « VERS LE HAUT » ou « VERS LE BAS » pour mettre en surbrillance le réglage de vitesse que vous souhaitez modifier.
    - Appuyez sur « + » ou « - » pour modifier la valeur. Utilisez les boutons « VERS LE HAUT » ou « VERS LE BAS » pour changer de colonne.
    - Appuyez sur « OK » pour enregistrer la nouvelle valeur.
    - Appuyez sur « OK » pour appliquer le nouveau réglage de vitesse.
  3. **Configuration système** – activez/désactivez ou modifiez les éléments de configuration suivants :
    - **A distance** – réglez le mode sur Maître (par défaut) ou À distance (contrôle par un système d'automation Omni de Hayward). Voir « Fonctionnement à distance » ci-dessous pour plus d'informations.
    - **Chauffage** – utilisez les boutons « + » et « - » pour activer/désactiver le chauffe-eau. Appuyez sur « OK » pour enregistrer.
    - **Plan d'eau** – utilisez les boutons « + » et « - » pour basculer entre la piscine et le spa. Appuyez sur « OK » pour enregistrer.
    - **(Temp. de l'air)** – utilisez les boutons « + » et « - » pour activer/désactiver le capteur de température d'air. Appuyez sur « OK » pour enregistrer. L'AquaRite S3 affichera la température de l'air et l'utilisera pour la protection contre le gel de la circulation en allumant la pompe lorsque la température de l'air descend en dessous de la température de protection contre le gel qui est réglée séparément. Notez que si la protection contre le gel est actuellement activée et que le capteur d'air est désactivé, la protection contre le gel ne s'activera plus.
    - **(Temp. de l'eau)** – utilisez les boutons « + » et « - » pour activer/désactiver le capteur de température de l'eau. Appuyez sur « OK » pour enregistrer. L'AQR S3 affichera la température de l'eau lorsque la pompe de filtration est en marche et sera grisée lorsque la pompe de filtration ne fonctionne pas. Notez qu'un capteur de température de l'eau est nécessaire pour le contrôle du chauffage.
    - **Faible teneur en sel (1 200 ppm par défaut)** – lorsque le taux de sel est inférieur à cette valeur réglable, l'AquaRite S3 affiche un avertissement.
    - **Très faible teneur en sel (800 ppm par défaut)** – lorsque le taux de sel est inférieur à cette valeur réglable, l'AquaRite S3 s'arrête.
  4. **Appareils** – utilisez cette sélection pour rechercher des appareils connectés. En cas de détection d'une VSP ou d'un relais intelligent, le basculement sur « OUI » réglera l'appareil sur la pompe de filtration. Tout autre appareil qu'une VSP ou qu'un relais intelligent contraindra l'appareil sur « NON ».
- **Réinitialisation aux paramètres d'usine** – appuyez sur « OK » pour réinitialiser les paramètres précédents. Confirmez en appuyant à nouveau sur « OK » ou annulez en allant sur « RETOUR ». Notez que tous les réglages de chloration, de pompe et de chauffe-eau seront supprimés. Ces paramètres devront être ressaisis afin de reprendre le bon fonctionnement.
- **Réinitialiser la cellule** – utilisez cette sélection pour réinitialiser la TurboCell après le nettoyage ou le remplacement.



- **Mode service** – affichez l'état des éléments suivants :
  1. **Chloration** – affichez divers paramètres, notamment la température de la cellule, le type de cellule, la polarité du relais, le courant de la cellule, la tension de la cellule, le réglage de la chloration. Cet écran vous permettra également de modifier manuellement la polarité, d'activer la surchloration et de modifier le réglage de chloration.
  2. **Capteurs** – affichez l'état et les températures de tous les capteurs connectés.
  3. **Relais** – affichez l'état des relais configurés.
  4. **Pompe** – affichez l'état et la vitesse de la pompe.
  5. **Mise à niveau du micrologiciel** – pour plus d'informations sur cette fonction, reportez-vous à la page 22.

## Fonctionnement à distance

L'AquaRite S3 peut être configuré pour fonctionner comme un chlorateur autonome commandé par un système d'automatisation Omni de Hayward ou par un autre AquaRite S3. Dans cette configuration, l'AquaRite S3 ne peut fabriquer que du chlore et n'aura aucune autre fonction. Les réglages et le fonctionnement de la chloration sont gérés par le système d'automatisation Omni ou l'AquaRite S3 maître.

La configuration du fonctionnement à distance nécessite une connexion de communication entre les connecteurs RS-485 des deux appareils. Reportez-vous au schéma de câblage ci-dessous. Une fois ce lien établi, le « Mode à distance » doit être activé dans le menu principal de l'AquaRite S3, comme décrit à la page suivante.

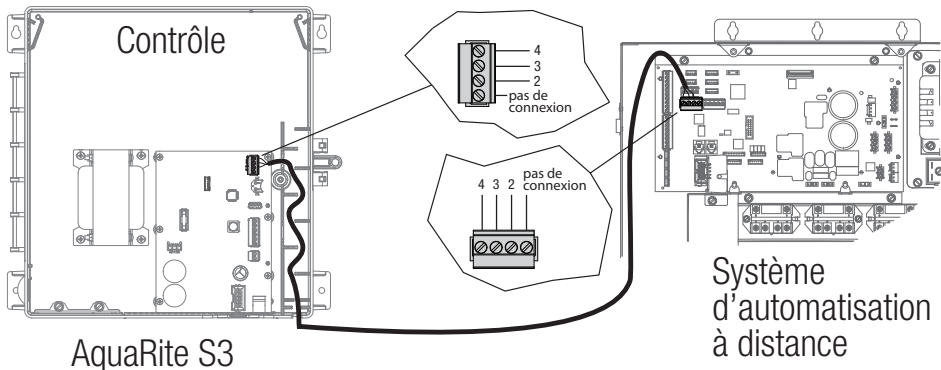

**MISE EN GARDE :** Coupez l'alimentation de tous les équipements avant le câblage.

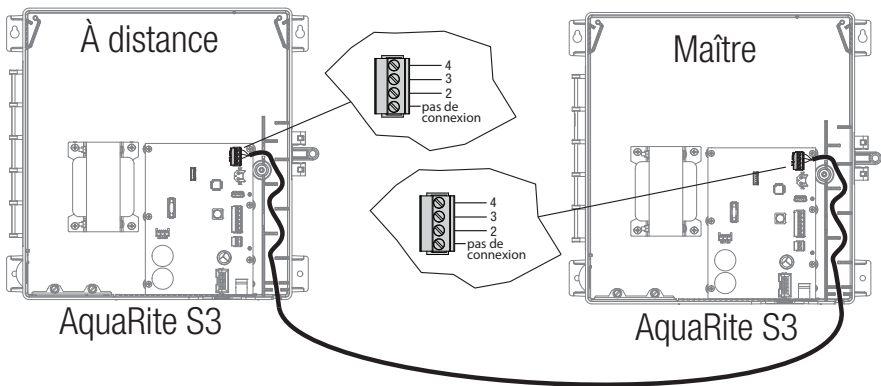

**MISE EN GARDE :** Coupez l'alimentation de tous les équipements avant le câblage.

## Activer le mode à distance

Dans le menu principal, utilisez le chemin suivant : Configuration -> Service params -> Modif config -> Config système. Vous arriverez à l'écran ci-dessous. Mettez en surbrillance « Commande », puis appuyez sur le bouton « + » pour passer en « Contrôle ».

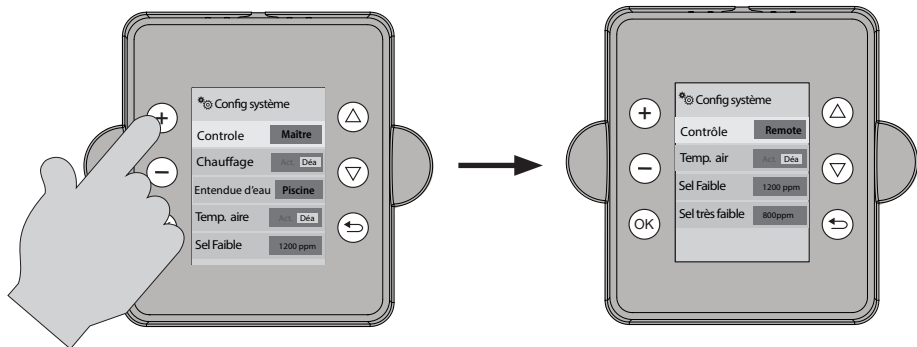

Après le passage en mode à distance ou le retour en mode maître, il est toujours recommandé de redémarrer l'AquaRite S3; coupez l'alimentation, attendez que l'écran s'éteigne complètement, puis remettre sous tension. Cela permettra à l'AquaRite S3 de confirmer l'état d'une liaison de communication avec le système d'automatisation.

**Lorsque la connexion est établie avec le système d'automatisation Omni :** Lorsque l'AquaRite S3 est en mode à distance, tous les appareils connectés seront commandés par le système d'automatisation Omni. Il n'est pas nécessaire de recâbler cet équipement au contrôle s'il est déjà connecté à l'AquaRite S3. Les capteurs, chauffe-eau, pompes et relais intelligents connectés à l'AquaRite S3 seront tous commandés par le système d'automatisation Omni. Pour configurer le système d'automatisation Omni pour qu'il fonctionne avec l'AquaRite S3 en mode à distance, reportez-vous aux sections Assistant de configuration et Modification rapide dans le manuel d'installation de votre système d'automatisation Omni. À partir de là, vous pouvez ajouter le chlorateur et tout autre appareil connecté à l'AquaRite S3.



*Lorsque la connexion est établie avec un AquaRite S3 maître* : Lorsque l'AquaRite S3 est en mode à distance, les appareils connectés ne seront PAS commandés par l'AquaRite S3 maître. Les capteurs, chauffe-eau, pompes et relais intelligents ne seront ni détectés ni utilisés.

Quelle que soit la configuration, l'AquaRite S3 à distance doit être équipé d'un capteur de débit connecté et ne produira pas de chlore à moins que le débit ne soit adéquat.

Un AquaRite S3 en mode maître peut également commander un chlorateur Hayward AquaRite AQR à l'aide d'une carte de communication HLAQRPCB. Câblez le RS-485 de l'AquaRite S3 maître au RS-485 sur la carte de communication de la même manière que les schémas de la page précédente. Pour plus de détails, reportez-vous aux instructions HLAQRPCB.

## Entretien et nettoyage de la cellule AquaRite S3

Coupez le courant au système AquaRite S3 avant de retirer la cellule électrolytique. Après l'avoir sortie, regardez à l'intérieur de la cellule pour déceler des traces d'entartrage (dépôts friables ou floconneux de couleur pâle) et des débris qui ont échappé au filtre et qui sont collés sur les plaques. Si vous ne voyez aucun dépôt, remettez la cellule en place. Si des dépôts sont présents, essayez d'enlever les écailles en pointant dessus le jet d'un tuyau d'arrosage à haute pression. Si cette méthode ne réussit pas, utilisez un outil en plastique ou en bois pour racler les dépôts collés sur les plaques (n'utilisez pas d'outil métallique pour cette opération car cela risque d'égratigner le revêtement de la plaque). Une accumulation de dépôts sur la cellule indique une concentration exceptionnellement élevée de calcium dans l'eau de la piscine (l'eau de piscine moins fraîche est généralement la cause de cette condition). Si la situation n'est pas corrigée, vous devrez nettoyer la cellule de temps en temps. La façon la plus simple d'éviter ce problème est de maintenir la composition chimique de l'eau dans les concentrations recommandées.

**Lavage acide doux** : cette méthode est utilisée dans des cas difficiles quand le rinçage et le raclage ne réussissent pas à enlever une grande partie des dépôts. Pour effectuer un lavage acide, d'abord, coupez le courant à l'AquaRite S3. Retirez la cellule de la conduite. Dans un récipient en plastique propre, mélangez une solution composée de 4 parties d'eau pour 1 partie d'acide chlorhydrique (un gallon d'eau pour une pinte d'acide chlorhydrique). AJOUTEZ TOUJOURS L'ACIDE À L'EAU - N'AJOUTEZ JAMAIS L'EAU À L'ACIDE. Veillez à porter des gants en caoutchouc et des lunettes de protection. Le niveau de la solution dans le contenant doit juste atteindre le haut de la cellule de sorte que le compartiment du faisceau de câbles n'est PAS immergé. Pour faciliter la tâche, enroulez le fil avant d'immerger la cellule. Laissez la cellule tremper pendant quelques minutes puis rincez-la avec un tuyau d'arrosage à haute pression. Si les dépôts sont toujours présents, répétez le trempage et le rinçage. Remettez la cellule en place et inspectez à nouveau de temps à autre.

### Hivérisation

La cellule électrolytique AquaRite S3 et le commutateur de flux seront endommagés dans l'eau glacée tout comme la tuyauterie de la piscine. Dans les régions qui connaissent de longues périodes de gel, assurez-vous de drainer tout l'eau de la pompe, du filtre, ainsi que des conduites d'alimentation et de retour avant l'arrivée du gel. L'unité de commande électronique peut supporter les températures d'hiver et ne doit pas être enlevée.



# HAYWARD®

## Production de Chlore

| Modèle de cellule | livres par jour |
|-------------------|-----------------|
| TCELLS340         | 1.47            |
| TCELLS325         | .98             |
| TCELLS318         | .73             |
| TCELLS315         | .53             |

| Pièces de rechange |   |
|--------------------|---|
| Numéro d'article   | La description  |
| GLXS3HANDLE        | Poignée de remplacement                                     |
| GLXS3PCB           | Carte-mère S3 de remplacement avec câble et quincaillerie   |
| GLXS3FUSE          | Tous les fusibles   |
| GLXS3DISPLAY       | Afficheur de remplacement avec câble                        |
| GLXS3RELAY         | Relais avec câble et quincaillerie                          |
| GLXS3PLXFMR        | Transformateur de remplacement avec quincaillerie           |
| GLX-PC-12-KIT      | Sonde de température de remplacement avec collet métallique |
| GLX-FLO-RP         | Preuve de débit de remplacement                             |
| GLX-CELL-UNION     | Unions de cellule en PVC                                    |
| GLX-FLO-T          | Raccord en "T" de la preuve de débit                        |
| GLX-FLOW-RP-25     | Preuve de débit avec fil de 25 pieds                        |
| GLX-CELLSTAND      | Support pour nettoyage de la cellule                        |
| GLX-CELL-PIPE      | Tuyau de PVC de remplacement                                |
| TCELLS315          | TurboCell 15k Gallon  |
| TCELLS318          | TurboCell 18k Gallon  |
| TCELLS325          | TurboCell 25k Gallon  |
| TCELLS340          | TurboCell 40k Gallon  |
| TCELLS340X25       | TurboCell 40k gallons avec fil de 25 pieds                  |



# HAYWARD®

**GARANTIE LIMITÉE** (à compter du 03/01/12) Hayward garantit que ses produits d'automatisation OmniLogic, OmniPL, Pro Logic, OnCommand et E-Command ainsi que ses produits de chloration Aqua Rite, Aqua Rite Pro, Aqua Plus et SwimPure installés dans les piscines sont exempts de défauts de matériaux ou de fabrication, dans des conditions d'usage et d'entretien normales, pendant une durée de trois (3) ans. Hayward garantit également que ses produits de chloration Aqua Trol sont exempts de défauts de matériaux et de fabrication, dans des conditions d'usage et d'entretien normales, pendant une durée d'un (1) an. Ces garanties couvrent les piscines privées, résidentielles aux États-Unis ou au Canada à partir de la date d'achat initiale. Les installations de produits destinés à être utilisés dans des piscines commerciales aux États-Unis et au Canada sont couvertes pendant une durée d'un (1) an pour les défauts de matériaux et de fabrication. Hayward garantit les pièces de rechange et les accessoires pour tous les produits d'automatisation ou de chloration susmentionnés pour piscines pendant une durée d'un (1) an. Les accessoires comprennent également les contrôleurs à distance, les actionneurs, les stations de base, les capteurs de température, les capteurs de débit et les sondes chimiques. Aucune de ces garanties n'est transférables et chacune s'applique uniquement au propriétaire d'origine.

Hayward ne sera pas responsable du transport, du retrait, des travaux de réparation ou d'installation ni d'autres frais associés à l'obtention d'un remplacement ou d'une réparation par garantie.

Une preuve d'achat sera exigée pour le service sous garantie. Si la preuve écrite d'achat ne peut être fournie, le code de la date de fabrication sera le seul élément pris en compte pour déterminer la date d'installation du produit. Pour obtenir un service sous garantie ou une réparation, veuillez communiquer avec le lieu d'achat ou le centre de services de garantie agréé de Hayward le plus proche. Pour plus d'informations sur les centres de services agréés, veuillez communiquer avec le centre d'assistance technique de Hayward (61 Whitecap Road, North Kingstown RI, 02852) ou visitez le site Web de Hayward à l'adresse [www.hayward.com](http://www.hayward.com).

#### EXCLUSIONS DE GARANTIE :

1. Matériel fourni ou qualité du travail effectué par des tiers lors du processus d'installation.
2. Les dommages résultant d'une installation incorrecte, y compris l'installation sur des piscines d'une taille supérieure à la catégorie du produit.
3. Problèmes découlant du non-respect des recommandations contenues dans le manuel ou les manuels du propriétaire par rapport à l'installation, au fonctionnement ou à l'entretien du produit ou des produits.
4. Problèmes résultant du manque d'entretien de la composition chimique de l'eau de piscine conformément aux recommandations du manuel ou des manuels du propriétaire.
5. Problèmes résultant de traficage, d'accident, d'abus, de négligence, de réparations ou d'altérations non autorisées, d'incendie, d'inondation, de foudre, de gel, d'eau extérieure, de dégradation de la pierre naturelle utilisée dans une piscine ou dans un spa ou à proximité immédiate de ces derniers, de guerre ou de catastrophes naturelles.
6. L'utilisation d'une cellule de chloration au sel autre que de la marque Hayward sur tout produit d'automatisation ou de chloration de Hayward annulera la garantie de ce produit.

La garantie expresse limitée ci-dessus constitue l'entière garantie de Hayward Pool Products concernant ses produits et se substitue à toute autre garantie explicite ou implicite, y compris les garanties de qualité marchande ou d'adaptation à un emploi particulier. Hayward Pool Products ne sera en aucun cas tenu responsable de tout dommage indirect, particulier ou accessoire de quelque nature que ce soit. Certains territoires et provinces n'admettant pas de limitation sur la durée d'une garantie implicite ni l'exclusion des dommages indirects ou accessoires, les limitations susmentionnées ne vous concernent donc peut-être pas. Cette garantie vous attribue des droits légaux particuliers et vous pouvez en avoir d'autres, qui varieront d'un territoire et d'une province à l'autre.

Pour de plus amples renseignements ou pour un soutien technique, visitez notre site Web à l'adresse

[www.hayward.com](http://www.hayward.com)

États-Unis : 908-355-7995



Hayward est une marque de commerce déposée et AquaRite est une marque de commerce de Hayward Industries, Inc. © 2026 Hayward Industries, Inc.

Toutes les autres marques de commerce non détenues par Hayward sont la propriété de leurs propriétaires respectifs. Hayward n'est en aucun cas affiliée à ces tierces parties ni n'est soutenue par ces dernières. Pour plus d'informations sur les brevets, reportez-vous à [www.hayward.com/patents](http://www.hayward.com/patents).

UTILISEZ UNIQUEMENT DES PIÈCES DE RECHANGE HAYWARD D'ORIGINE